

# M502N

## **ES** MANUAL DEL PROPIETARIO

---

Este Manual del Usuario contiene información e instrucciones importantes de seguridad. Léalo detenidamente antes de utilizar la motocicleta. Este manual de usuario se considera un componente esencial de la motocicleta y se entregará junto con ella si se revende o transfiere.

---



## Información importante

### Información sobre el rodaje de la motocicleta

Los primeros 1.600 km de conducción de una motocicleta nueva desempeñan el papel más importante en toda su vida útil; un rodaje correcto no solo puede garantizar la mayor duración, sino que también puede potenciar plenamente las prestaciones de la nueva motocicleta. Las piezas de nuestras motocicletas se fabrican con materiales de calidad mediante un mecanizado de precisión. El rodaje puede hacer que las superficies de las piezas se pulan entre sí para lograr un acoplamiento fluido.

Un rodaje cuidadoso y paciente hará que la motocicleta funcione de forma estable y dará rienda suelta a sus excelentes prestaciones. Durante el rodaje, es especialmente importante evitar las operaciones que puedan provocar el sobrecalentamiento de los componentes del motor, como, por ejemplo, el funcionamiento a alta velocidad durante mucho tiempo.

Para conocer el método específico de rodaje, consulte el apartado "Rodaje y controles previos al funcionamiento".

## Peligro / Advertencia / Nota

Por favor, lea atentamente el contenido de este documento y tenga en cuenta lo esencial. Las palabras "Peligro", "Advertencia" y "Nota" se utilizan para resaltar la importancia de las instrucciones. Por favor, lea atentamente las definiciones.

### Peligro:

- Los asuntos identificados por esta palabra están relacionados con la seguridad personal del motociclista y hacer caso omiso de ellos podría provocar lesiones.

### Advertencia:

- Los asuntos identificados por esta palabra se refieren al correcto manejo de la motocicleta y deben tenerse en cuenta para evitar provocar daños a la misma.

### Nota:

- Los asuntos identificados con esta palabra se refieren a explicaciones especiales relacionadas con el mantenimiento o sirven para hacer más explícitas ciertas indicaciones importantes.

## Prefacio

Gracias por haber elegido una de nuestras motos. Diseñamos, probamos y fabricamos este modelo de motocicleta con la tecnología más avanzada para ofrecerle una conducción feliz, interesante y segura. Una vez que se haya familiarizado con lo esencial de este documento, descubrirá que conducir una motocicleta es uno de los deportes más emocionantes y, al mismo tiempo, podrá disfrutar de la verdadera diversión de la conducción.

El manual describe los métodos correctos de reparación y mantenimiento de la motocicleta. Su motocicleta tendrá una larga vida útil sin fallos si sigue las instrucciones. Los talleres de mantenimiento y los técnicos capacitados, las herramientas y los equipos adecuados pueden proporcionarle servicios de mantenimiento de calidad en cualquier momento.

Todos los datos, ilustraciones, fotografías y parámetros de especificación recogidos en este documento se han elaborado sobre la base de los últimos productos en el momento de la publicación del Manual. Sin embargo, debido a la continua mejora del producto y a los cambios en otros aspectos, puede haber algunas incoherencias entre su motocicleta y este Manual. Los concesionarios le orientarán correctamente en todo momento. Nuestra empresa se reserva el derecho de aportar modificaciones en cualquier momento.

Tenga en cuenta que los parámetros aquí expuestos abarcan y explican los modelos en todas las configuraciones. Por lo tanto, su modelo puede diferir de la configuración estándar aquí descrita.

## Índice de contenidos

Instrucciones para el usuario .....	5
Accesorios.....	6
Modificación .....	6
Instrucciones para una conducción segura .....	7
Posición del VIN .....	8
Notas para la configuración del producto .....	8
Advertencia especial .....	9
Mantenimiento del silenciador .....	9
Funcionamiento .....	10
Posiciones de montaje de las piezas .....	11
Llave .....	14
Interruptor de encendido (interruptor principal) .....	14
Panel de instrumentos .....	15
Interruptores del manillar izquierdo .....	18
Interruptores del manillar derecho .....	19
Depósito de combustible .....	20
Pedal de cambio .....	21
Pedal de freno trasero .....	22
Interruptor de bloqueo del asiento .....	22
Caballete lateral .....	23
Instrucciones para el uso de combustible, aceite de motor y refrigerante ...	24
Combustible .....	25
Aceite .....	25
Refrigerante .....	25
Controles de rodaje y prefuncionamiento .....	26
Velocidad máxima recomendada del motor .....	27
Marchas y velocidad del motor .....	27
Rodaje de neumáticos nuevos .....	27
Funcionamiento a una velocidad baja fija .....	27
Hacer circular el aceite antes de conducir .....	27
Primer mantenimiento .....	27
Controles previos al funcionamiento .....	28
Elementos esenciales de la conducción .....	29
Arranque del motor .....	30
Conducción de la moto .....	31
Uso de la transmisión .....	32
Circular cuesta arriba .....	32
Frenado y aparcamiento .....	33
Sistema ABS .....	34

Inspección y mantenimiento .....	35
Calendario de mantenimiento .....	36
Juego de herramientas .....	38
Breves instrucciones para el desmontaje y la instalación del depósito de combustible .....	38
Puntos de lubricación .....	40
Batería .....	40
Filtro de aire .....	42
Bujía .....	44
Aceite de motor .....	47
Filtro de aceite .....	47
Juego libre de la maneta de embrague .....	49
Cuerpo del acelerador .....	49
Juego libre del acelerador .....	49
Velocidad de ralentí .....	50
Sistema de control de emisiones por evaporación .....	50
Refrigerante .....	50
Tubo de combustible .....	51
Cadena de transmisión .....	51
Sistema de frenos .....	53
Neumáticos .....	57
Fusibles .....	59
Resolución de problemas .....	60
Inspección del sistema de encendido .....	61
El motor no funciona .....	62
Método de almacenamiento, limpieza de la moto y transporte .....	63
Método de almacenamiento 64	
Método de reutilización .....	65
Prevención de la oxidación .....	65
Limpieza de la moto .....	66
Comprobación después de la limpieza .....	67
Transporte .....	68
Instrucciones para el uso de la batería .....	69
Especificaciones .....	70

## Instrucciones para el usuario

---

Accesorios .....	7
Modificación .....	7
Instrucciones para una conducción segura .....	8
Posición del VIN .....	9
Notas para la configuración del producto .....	9
Advertencia especial .....	10
Mantenimiento del silenciador .....	10

## Instrucciones para el usuario

### Accesorios

Existen en el mercado diversos accesorios disponibles que pueden montarse en su motocicleta, pero no podemos controlar directamente la calidad e idoneidad de los mismos. Los accesorios inadecuados podrían incluso poner en peligro al motorista. Por lo tanto, seleccione e instale los accesorios con especial precaución. Se recomienda adquirir los accesorios adecuados directamente en el concesionario designado.

Para la cuidadosa selección de accesorios y su instalación, hemos desarrollado unas directrices generales para su referencia, a partir de las cuales podrá determinar las especificaciones de los accesorios y saber cómo instalarlos.

#### **Peligro:**

**• La instalación de accesorios inadecuados o la modificación de la motocicleta pueden cambiar la maniobrabilidad de la misma y causar accidentes. No utilice nunca accesorios inadecuados y asegúrese de que todos están instalados correctamente. Todos los accesorios y piezas utilizados deberán ser productos originales de nuestra empresa. Los accesorios y las piezas se instalarán correctamente. Para cualquier problema, diríjase a los distribuidores autorizados o a los talleres de reparación designados por nuestra empresa.**

• Todos los accesorios de peso adicional o que pudieran encontrarse fácilmente contra el viento deben instalarse cerca de la carrocería y del centro de gravedad de la motocicleta y lo más bajos posibles. El cuadro y las piezas conectadas se comprobarán cuidadosamente para asegurarse de que están firmemente instalados. De lo contrario, el centro de gravedad se desplazaría, lo que puede suponer un peligro. El punto clave para la instalación de accesorios es prestar atención al equilibrio de los lados izquierdo y derecho y a la firmeza de la instalación.

• Compruebe si la distancia al suelo y el ángulo de inclinación del accesorio instalado son adecuados. Una instalación inadecuada reducirá los dos factores de seguridad. La mala instalación de los accesorios provocará dificultades de maniobra e incluso peligro durante la conducción. El tamaño de los accesorios afectará directamente a la resistencia al aire y a la estabilidad en las maniobras. Se debe tener especial cuidado para no interferir con el funcionamiento normal de los sistemas de absorción de impactos, dirección, control, etc.

• Si los accesorios se instalan en el manillar de dirección o en el conjunto de la horquilla delantera, se producirá un grave desequilibrio, se reducirá la flexibilidad de la dirección y se crearán vibraciones en la rueda delantera y, con ello, una conducción inestable. Los accesorios que se instalen en el manillar de dirección y en el conjunto de la horquilla delantera deberán ser lo más ligeros posible.

• Piezas como el parabrisas, el respaldo, el sillín o el portaequipajes son accesorios que oponen resistencia al viento y que provocan fácilmente una inestabilidad en la conducción, que resulta especialmente evidente cuando la moto se encuentra con vientos cruzados o vehículos de gran tamaño. Si los accesorios se instalan de forma inadecuada o se instalan accesorios mal diseñados, se pondrá en peligro la seguridad de la conducción.

• Algunos accesorios hacen que el asiento del piloto se desvíe de su posición normal, lo que no solo limita el rango de movimiento del piloto, sino también la capacidad de maniobra del mismo.

• Los accesorios eléctricos adicionales pueden hacer que el sistema eléctrico se sobrecargue. Una sobrecarga severa puede dañar el cableado, apagar el motor durante la conducción o incluso quemar la motocicleta.

Para el transporte de mercancías, éstas se fijarán lo más bajo posible y lo más cerca de la carrocería de la motocicleta. Si la mercancía no se fija correctamente, elevará el centro de gravedad, lo que es peligroso y dificultará el control de la motocicleta. El tamaño de la mercancía afectará a la resistencia al aire y a la maniobrabilidad de la motocicleta. Por favor, equilibre la mercancía en ambos lados de la motocicleta y asegúrela.

#### **Modificación**

La modificación aleatoria de la motocicleta o la eliminación de las piezas originales, lo que, además, es también ilegal, no puede garantizar la seguridad de la conducción de la motocicleta. La modificación hará que el usuario pierda el derecho a la garantía de calidad.

## Instrucciones para una conducción segura

Conducir una moto es un deporte muy interesante y emocionante. También requiere algunas precauciones especiales para garantizar la seguridad del piloto y del pasajero. Las precauciones son las siguientes:

Usar un casco de seguridad

El primer paso es elegir un casco que cumpla las normas de seguridad y calidad para proteger al motorista. Una lesión en la cabeza es el accidente de moto más grave. Utilice siempre un casco de seguridad y gafas protectoras cuando conduzca una motocicleta.

Ropa para montar en moto

Llevar ropa suelta le hará sentirse incómodo e inseguro. Procure elegir ropa ajustada de calidad cuando conduzca una motocicleta.

Controles previos al funcionamiento

Lea atentamente las instrucciones de la sección "Controles previos al funcionamiento". Compruebe los elementos uno por uno según lo indicado en las instrucciones y no olvide ninguno. Una correcta comprobación garantiza la seguridad del piloto y del pasajero.

Familiarícese con su moto

Sus habilidades de conducción y sus conocimientos mecánicos son la base de una conducción segura. Por favor, practique en una zona abierta con poco tráfico hasta que se familiarice completamente con las propiedades mecánicas y el funcionamiento de la motocicleta. Recuerde que la práctica lleva a la perfección.

Conozca sus habilidades de conducción

Conduzca siempre la motocicleta dentro de su ámbito de competencias. Conozca los límites de sus habilidades de conducción y nunca conduzca más allá de sus capacidades para evitar accidentes.

Tenga cuidado al conducir en días de lluvia

Preste más atención a la conducción en los días de lluvia y tenga en cuenta que, sobre suelo mojado, la distancia de frenado es el doble que sobre suelo seco. Para no derrapar, evite circular sobre la pintura de las marcas de la carretera, tapas de alcantarillas o sobre firme aceitoso. Se tendrá especial cuidado al pasar por cruces de ferrocarril, barreras metálicas y puentes. Reduzca la velocidad cuando no pueda juzgar con claridad el estado de la carretera.

Límite de velocidad

No deje que la motocicleta o el motor se aceleren demasiado en ningún momento para evitar accidentes.

Estrategias durante la conducción

En la mayoría de los casos de accidentes de moto, un vehículo golpea al motorista que va delante mientras gira. Una sabia estrategia de conducción es hacerse bien visible para los demás conductores.

Lleve ropa llamativa con materiales reflectantes de seguridad incluso en carreteras anchas durante el día. No circule en el área ciega de otros conductores.

## Posición del VIN

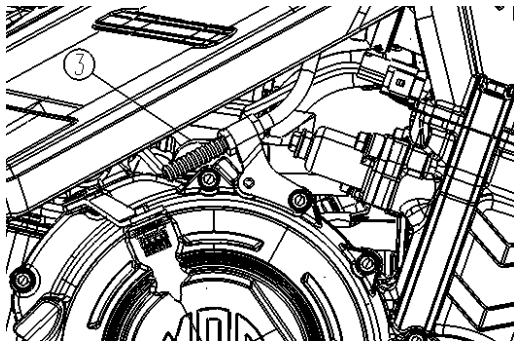
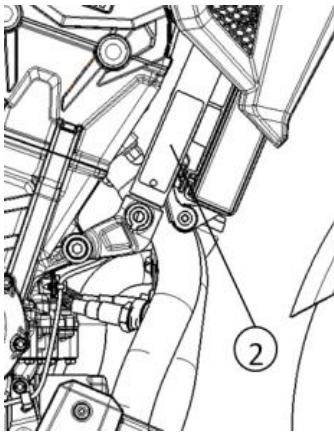
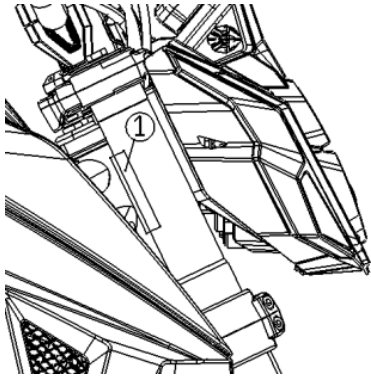

El número de identificación del vehículo (VIN, por sus siglas en inglés) y el número de motor se utilizan para la matriculación de la motocicleta. Cuando pida accesorios o encargue servicios especiales, los números permitirán que el concesionario le ofrezca mejores servicios.

El número de identificación del vehículo (VIN) ① está grabado en el lado derecho del vástago de la dirección. La etiqueta del producto ② está fijada en la parte inferior derecha del cuadro. El número de motor ③ está grabado en el lado derecho del cárter.

Por favor, anote los números de abajo para su futura referencia.

Número de identificación del vehículo (VIN):

Nº motor:

## Notas para la configuración del producto

La motocicleta tiene múltiples configuraciones, mientras que las ilustraciones de este documento solo pueden representar una o varias de ellas, no todas. La configuración específica estará sujeta al producto real.

## Advertencia especial

Por favor, preste atención a lo siguiente y a otros asuntos similares. El incumplimiento de las advertencias puede provocar daños en las piezas o en la motocicleta o incluso lesiones personales.

### **Peligro:**

- **Doble el caballete lateral antes de conducir para evitar que la motocicleta vuelque al girar y provoque lesiones personales.**
- **Antes de circular, compruebe si los sistemas de frenado delantero y trasero funcionan con normalidad. En caso de cualquier problema, por favor, compruebe y repare inmediatamente.**
- **No cuelgue nunca el casco de la motocicleta durante la conducción para evitar que, al balancearse, provoque el vuelco de la motocicleta y lesiones personales.**

### **Advertencia:**

El personal no profesional no debe desconectar el tubo de combustible, podría provocarse un incendio; por la misma razón, no deje que el silenciador de la motocicleta entre en contacto con sustancias extrañas; no debe existir ningún riesgo de incendio durante el mantenimiento, reparación, uso o almacenamiento de la motocicleta.

Cuando sea necesario sustituir piezas, deberán utilizarse repuestos originales de nuestra fabricación. Los repuestos no originales, especialmente las piezas eléctricas, pueden dañar o incluso quemar la motocicleta.

Por favor, no añada accesorios a voluntad, especialmente piezas eléctricas. Un cableado inadecuado o una sobrecarga eléctrica pueden quemar la motocicleta.

## Mantenimiento del silenciador

El silenciador de la motocicleta está equipado con un catalizador para reducir los contaminantes. Para mantener el funcionamiento normal del silenciador, mejorar su vida útil y evitar la reducción de la eficiencia de la conversión, la corrosión, la decoloración y otros fallos derivados de un uso y mantenimiento inadecuados, tenga en cuenta lo siguiente:

### **Peligro:**

- **El silenciador está caliente cuando el motor está funcionando o acaba de pararse. No toque el silenciador para evitar quemaduras.**

### **Advertencia:**

Está prohibido hacer funcionar el motor a altas revoluciones durante mucho tiempo cuando la motocicleta está inmóvil.

Está prohibido circular en una marcha baja con una carga pesada durante mucho tiempo.

Está prohibido instalar tableros de viento u otros elementos decorativos delante del motor y del silenciador.

Está prohibido añadir aceite antioxidante o aceite en el silenciador.

Está prohibido lavar el silenciador directamente con agua fría cuando el motor está aún caliente.

Está prohibido circular en punto muerto con el motor apagado.

Está prohibido utilizar aceite de calidad inferior.

Por favor, utilice gasolina sin plomo.

Por favor, elimine oportunamente la suciedad de la superficie del silenciador y del tubo de escape.

Por favor, mantenga el motor en buenas condiciones de funcionamiento y realice un mantenimiento e inspección regulares, para evitar que el catalizador se quemara debido a la excesiva temperatura de los gases de escape causada por una mala combustión del motor.

Por favor, cuando monte el silenciador, instale la junta del silenciador correctamente.

Si es necesario desmontar e instalar el sensor de oxígeno, esto debe ser llevado a cabo en los talleres de reparación designados por nuestra empresa y siempre después de que el silenciador y el sensor de oxígeno se hayan enfriado hasta la temperatura ambiente.

## Funcionamiento

---

Posiciones de montaje de las piezas .....	11
Llave .....	14
Interruptor de encendido (interruptor principal) .....	14
Panel de instrumentos .....	15
Interruptores del manillar izquierdo .....	18
Interruptores del manillar derecho .....	19
Depósito de combustible .....	20
Pedal de cambio .....	21
Pedal de freno trasero .....	22
Interruptor de bloqueo del asiento .....	22
Caballote lateral .....	23

## Funcionamiento

Posiciones de montaje de las piezas

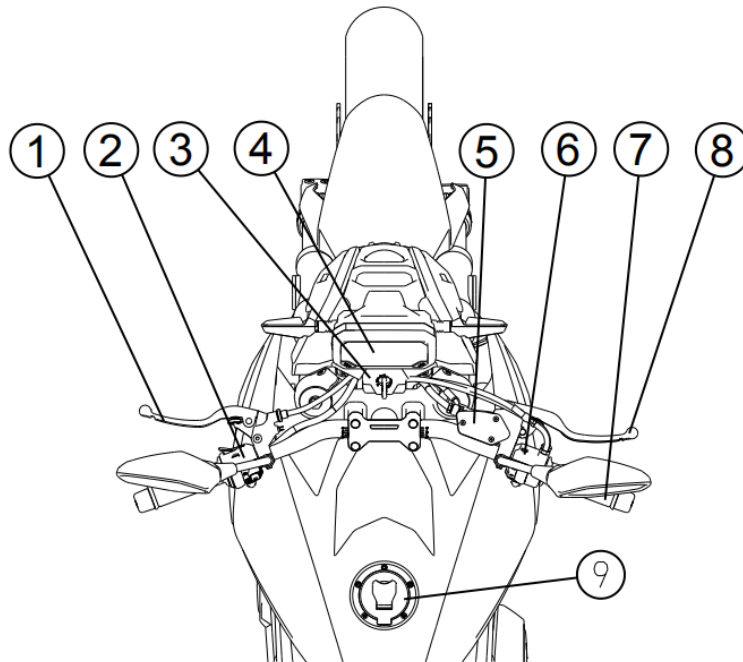

- ① Maneta del embrague
- ② Interruptores del manillar izquierdo
- ③ Componente del interruptor de encendido combinado (interruptor principal)
- ④ Panel de instrumentos
- ⑤ Bomba del freno delantero
- ⑥ Interruptores del manillar derecho
- ⑦ Grupo del acelerador
- ⑧ Freno delantero
- ⑨ Grupo de la tapa de cierre del depósito de combustible

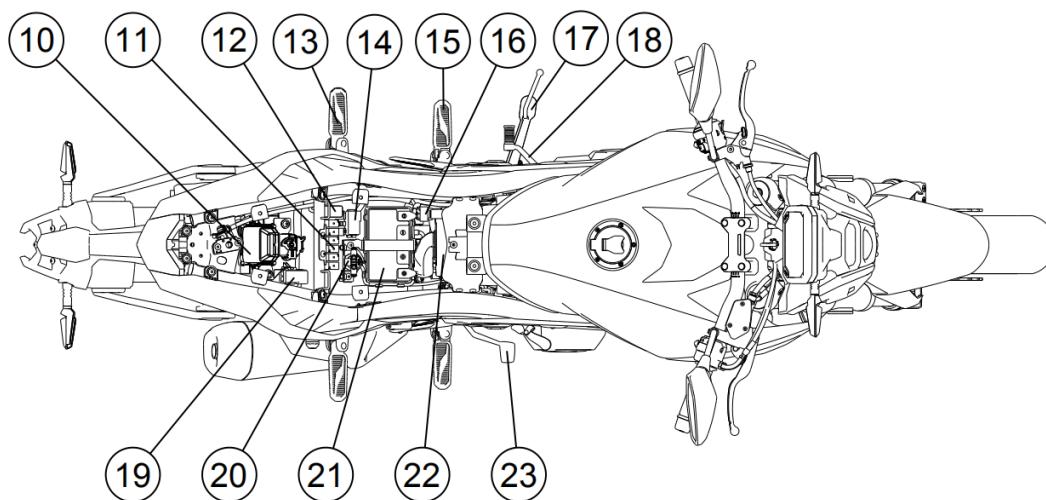

- ⑩ Controlador ECU
- ⑪ Grupo de relés auxiliares
- ⑫ Interfaz de diagnóstico de la ECU
- ⑬ Reposapiés del pasajero
- ⑭ Caja de fusibles izquierda
- ⑮ Reposapiés del piloto
- ⑯ Intermitente
- ⑰ Caballete lateral
- ⑱ Pedal de cambio
- ⑲ Caja de fusibles derecha
- ⑳ Relé de arranque
- ㉑ Batería
- ㉒ Filtro de aire
- ㉓ Pedal de freno trasero

ES

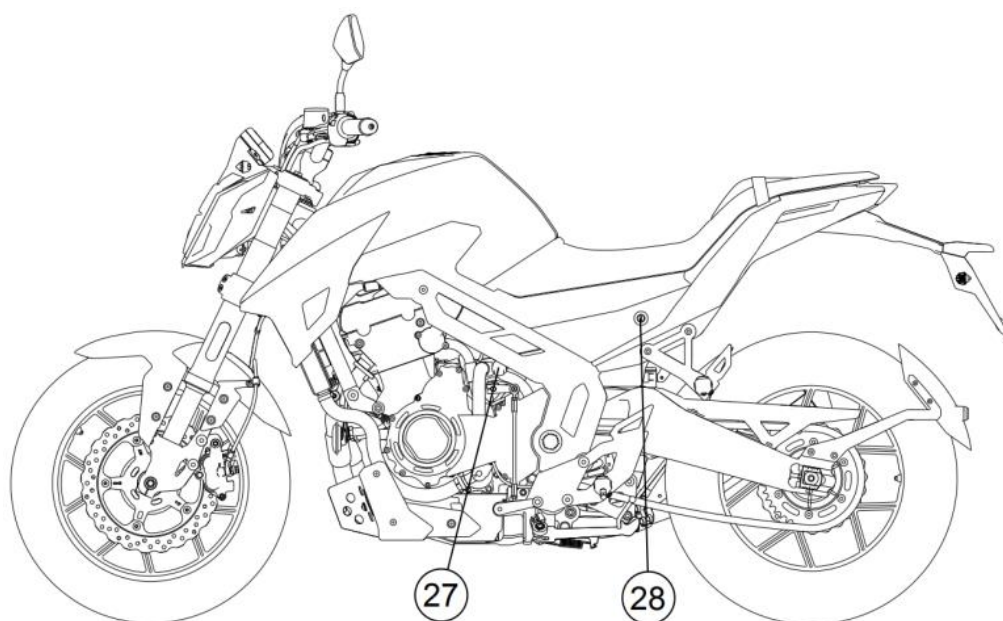
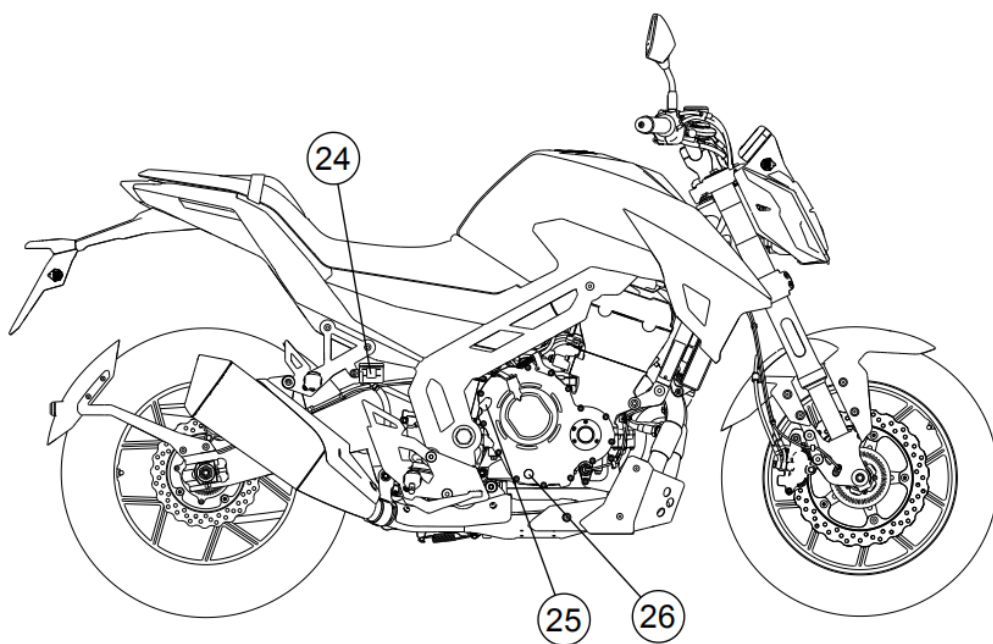

- ②4 Taza de aceite del freno trasero
- ②5 Mirilla de comprobación del nivel de aceite del motor
- ②6 Tapón de la boca de llenado de aceite
- ②7 Boca del depósito de fluido
- ②8 Interruptor de bloqueo del asiento

## Llave

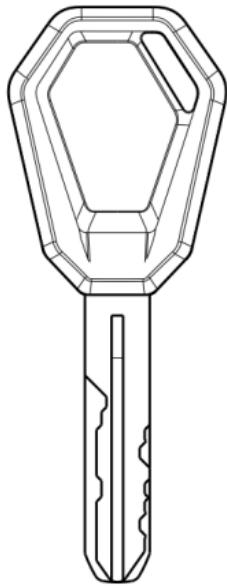

La moto tiene dos llaves. Por favor, guarde adecuadamente una de ellas como llave de repuesto.

## Interruptor de encendido (interruptor principal)

El interruptor de encendido tiene tres posiciones:

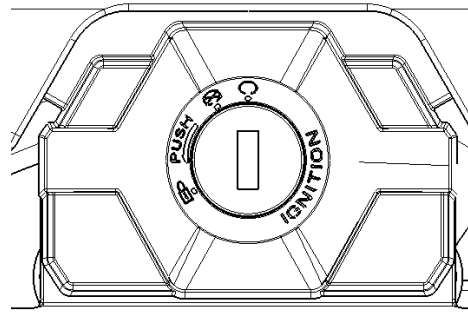

### Posición "☺" (On)

Todos los circuitos están conectados, las luces de posición delanteras y traseras y la luz de la matrícula están encendidas, y el motor está listo para arrancar en cualquier momento. La llave no puede ser retirada cuando el interruptor está en esta posición.

### Posición "☹" (Off)

Todos los circuitos están abiertos. El motor no puede arrancar. La llave se puede quitar.

### Posición "🔒" (bloqueo de la dirección)

Para bloquear el mecanismo de dirección, primero debe girar el manillar hacia el extremo izquierdo o derecho,

luego colocar la llave en la posición "☹" y a continuación girar la llave en sentido contrario a las

agujas del reloj hasta la posición "🔒". La llave se puede quitar. Todos los circuitos están abiertos.

- **Peligro:**

**Antes de girar el interruptor de encendido a la**

**posición "🔒", detenga primero la motocicleta y apárquela apoyándola sobre el caballete lateral.**

**No empuje nunca la motocicleta cuando el mecanismo de dirección esté bloqueado. De lo contrario, la motocicleta estará desequilibrada.**

**No gire el interruptor de encendido a la posición "🔒" mientras conduce la motocicleta. De lo contrario, perderá el control de la motocicleta.**

## Panel de instrumentos

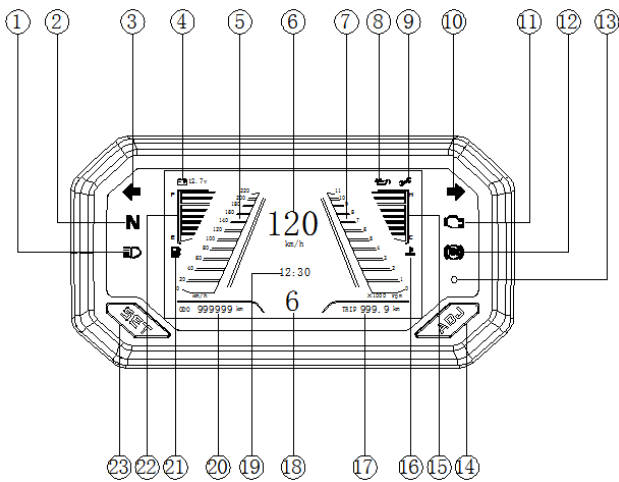

Cuando el interruptor de encendido se gira de "O" a "I", el panel de instrumentos iniciará el autotest de encendido:

- Reproduzca la animación de encendido.
- Se encienden los indicadores de los intermitentes izquierdo y derecho (3)(10), el indicador del punto muerto (2), el indicador de las luces largas (1), el indicador de mal funcionamiento del sistema de gestión del motor (11) y el indicador de avería del sistema ABS (12) en ambos lados del cuadro de instrumentos, y el autotest finaliza cuando termina la animación de encendido.

### Advertencia:

**No lave el panel de instrumentos directamente con agua a alta presión.**

**No limpie el panel de instrumentos con un trapo manchado de gasolina, queroseno, alcohol, líquido de frenos y otros disolventes orgánicos. De lo contrario, el panel de instrumentos sufrirá grietas locales o decoloración debido al contacto con disolventes orgánicos.**

Indicador de luces largas (1)

El indicador de las luces largas se encenderá cuando se encienda la luz larga o se accione el interruptor de adelantamiento. Si el indicador no se enciende, compruebe si el circuito y el indicador están en buenas condiciones.

Indicador de punto muerto (2)

Cuando el motor está en punto muerto, el indicador de la marcha "N" (punto muerto) se enciende.

### Advertencia:

**Si el motor está en punto muerto, el motor puede arrancarse cuando el caballete lateral esté plegado.**

**Si el indicador de punto muerto no se enciende, compruebe si el motor está en punto muerto o si el interruptor de la marcha está dañado.**

Indicador de dirección izquierdo (3)

Cuando el interruptor de los intermitentes se coloca a la izquierda, el indicador de dirección izquierdo parpadea.

### Nota:

Si la luz de los intermitentes no se enciende debido a un daño en la bombilla o a un error en el cableado, el indicador de dirección permanecerá encendido o su frecuencia de parpadeo aumentará.

Indicador de alarma de baja tensión de la batería



Cuando la tensión de la batería es inferior o igual a 11,5V, el indicador parpadea. En tal caso, por favor, retire la batería y utilice el cargador especial para cargarla.

### Advertencia:

**Si no se retira la batería para cargarla cuando el voltaje de la misma es  $\leq 11V$ , se reducirá la vida útil de la misma.**

Indicador de velocidad de la moto (5)(6)

Dispone de pantalla digital (6) y barra de progreso (5). Los botones del panel de instrumentos permiten elegir el tipo de visualización en el sistema métrico o en el imperial. Consulte los botones (14)(23) del panel de instrumentos para conocer los detalles del ajuste.

**Advertencia:**

Si la velocidad no se muestra cuando la motocicleta está en marcha, significa que el panel de instrumentos no recibe la señal de velocidad o que está dañado.

Póngase en contacto con el taller de reparación designado por nuestra empresa para la inspección y el mantenimiento.

Indicación de la velocidad del motor  ⑦

Muestra la velocidad del motor con una zona roja al final de la barra de progreso de REV.

**Advertencia:**

Después de arrancar el motor, mantenga las revoluciones por debajo de la zona roja. Para mejorar la vida útil del motor, no mantenga las revoluciones dentro de la zona roja durante demasiado tiempo.

Si no se muestran las revoluciones por minuto, significa que el panel de instrumentos no ha recibido la señal correspondiente o que tiene algún problema. En tal caso, por favor, controle la apertura del acelerador hasta un 70%. Por favor, póngase en contacto con el taller de reparación designado por nuestra empresa para la inspección y el mantenimiento.

Indicador de presión de aceite  ⑧

Si la presión del aceite del motor cae a un nivel peligroso mientras el motor está en marcha, el indicador de presión del aceite se encenderá.

**Advertencia:**

Si el indicador de presión de aceite se enciende con la motocicleta en marcha, deberá detenerla para evitar provocar daños en el motor y en el sistema de transmisión.

Cuando el indicador de presión de aceite se enciende, indica que la presión de aceite es baja. Por favor, apague el motor inmediatamente. Compruebe el nivel de aceite del motor para confirmar que la cantidad de aceite sea correcta. Si el indicador no se apaga, póngase en contacto con el taller de reparación designado por nuestra empresa para la inspección y el mantenimiento.

Indicador de mantenimiento  ⑨

El indicador de mantenimiento se encenderá tras los primeros 1.000 km, y, después, cada 5.000 km tras el mantenimiento inicial. Cuando se encienda el indicador de mantenimiento, mantenga pulsado el botón del panel de instrumentos ADJ  durante 2 segundos y el indicador se apagará. El indicador luminoso se apagará cuando la moto alcance los +50 km respecto al kilometraje de mantenimiento.

Indicador de dirección derecho  ⑩

Cuando el interruptor de los intermitentes se coloca a la derecha, el indicador de dirección derecho parpadea.

Nota:

Si la luz de los intermitentes no se enciende debido a un daño en la bombilla o a un error en el cableado, el indicador de dirección permanecerá encendido o su frecuencia de parpadeo aumentará.

Luz indicadora de mal funcionamiento del sistema de gestión del motor (MIL)  ⑪

La MIL se enciende cuando se conecta el encendido (indicando que está funcionando), pero no cuando el motor está en marcha.

Si la MIL se enciende mientras el motor está en marcha, esto indica un fallo en el sistema de gestión del motor y, si el fallo no es tan grave como para que el motor no pueda funcionar, el sistema de gestión del motor cambiará al modo "limp home" para poder completar el viaje.

**Advertencia:**

Si la MIL se enciende mientras la motocicleta está en marcha, puede dar lugar a condiciones de conducción peligrosas, con la consiguiente pérdida de control y posibles accidentes.

Póngase en contacto inmediatamente con el taller de reparación designado por nuestra empresa para la inspección y el mantenimiento.

Indicador de fallo del sistema ABS  ⑫

El indicador del ABS se iluminará al conectar la llave de encendido y se apagará cuando la velocidad de la motocicleta sea superior a 5 Km/h. El indicador de ABS se encenderá cuando haya un fallo en el sistema ABS.

**Advertencia:**

**Si el indicador de ABS se enciende, por favor, póngase en contacto inmediatamente con el taller de reparación designado por nuestra empresa para la inspección y el mantenimiento y no continúe conduciendo para evitar accidentes.**

## Módulo fotosensible (13)

El módulo fotosensible lleva incorporado un sensor fotosensible para detectar la intensidad de la luz ambiental con el fin de ajustar el brillo de la pantalla del panel de instrumentos y controlar el encendido automático de los faros.

Botones del panel de instrumentos: ADJ(14) y SET(23)

En la pantalla de ajustes no relacionados con el reloj, pulse brevemente SET para cambiar la visualización entre la hora(19) y el kilometraje parcial; y mantenga pulsado SET para cambiar entre el sistema métrico y el imperial.

En la pantalla de kilometraje parcial, mantenga pulsado ADJ para borrar el registro de TRIP(17) (kilometraje parcial).

En la pantalla de la hora, mantenga pulsado ADJ para entrar en la pantalla de ajuste de la hora: pulse brevemente ADJ para alternar entre las decenas y los dígitos individuales de la hora y los minutos; pulse brevemente SET para aumentar el número en 1, y mantenga pulsado SET durante 0,5s para aumentar el número en 1 rápidamente; y salga de la pantalla de ajuste de la hora sin realizar ninguna operación durante 10s o manteniendo pulsado ADJ.

Presión breve: ≤2s; y presión larga: >3s.

Visualización de la temperatura del refrigerante e indicador de alarma de alta temperatura del refrigerante  (15) (16)

Visualización de la temperatura del refrigerante(15): la temperatura del refrigerante del motor se controlará en tiempo real y se mostrará oportunamente en el panel de instrumentos para que el piloto pueda observar el cambio de temperatura del motor.

Indicador de alarma por alta temperatura del refrigerante (16): el indicador será blanco (o negro) cuando la temperatura del refrigerante esté dentro del rango normal, y rojo cuando la temperatura del refrigerante sea demasiado alta.

**Advertencia:**

**Cuando el indicador de alarma por alta temperatura del refrigerante se vuelve rojo, detenga el motor inmediatamente y no lo vuelva a arrancar hasta que se solucione la avería.**

## Visualización del registro TRIP (17)

TRIP se mostrará cuando el rango esté dentro de 0-999,9km, y se borrará automáticamente cuando se supere el rango.

## Indicador de marcha (18)

La pantalla de marchas indica que la marcha correspondiente (1<sup>a</sup>-6<sup>a</sup>) está engranada. No se visualiza en punto muerto.

## Indicación de la hora (19)

La hora se mostrará sobre la base de las 24 horas y se puede conmutar con kilometraje parcial mediante los botones del panel de instrumentos. Consulte los botones (14) (23) del panel de instrumentos para conocer los detalles del ajuste.

## Visualización del registro del cuentakilómetros (20)

El cuentakilómetros registrará cuando el rango esté dentro de 0-999.999km, y el valor máximo se mantendrá cuando se supere el rango.

**Advertencia:**

**Si la pantalla del registro del cuentakilómetros no cambia cuando la motocicleta circula a una velocidad determinada, indica que el panel de instrumentos está averiado. En tal caso, póngase en contacto con el taller de reparación designado por nuestra empresa para la inspección y el mantenimiento.**

Indicador del nivel de combustible y de la alarma de combustible  (22) (21)

Visualización del nivel de combustible(22): supervisa los cambios en el nivel de combustible en tiempo real y muestra al conductor en el panel de instrumentos la información sobre el combustible restante.

Indicador de alarma de combustible(21): cuando el nivel de combustible baja a 4L, el indicador de alarma de combustible se pondrá amarillo; y cuando el nivel de combustible baja a 3L, el indicador de alarma de combustible parpadeará simultáneamente con la pantalla del nivel de combustible.

**Advertencia:**

**Un nivel bajo de combustible puede hacer que la motocicleta disminuya su velocidad o incluso se cale. Por favor, reposte en la gasolinera más cercana lo antes posible. Si la pantalla de combustible muestra un parpadeo en cascada, póngase en contacto con el taller de reparación designado por nuestra empresa para su inspección y mantenimiento.**

## Interruptores del manillar izquierdo

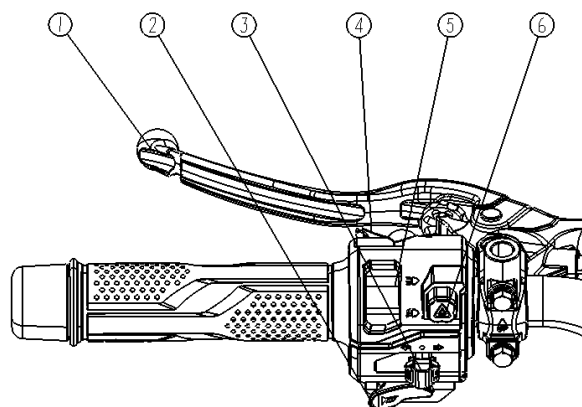

### Maneta del embrague ①

Al arrancar el motor, al frenar o al cambiar de marcha, tire de la maneta del embrague con fuerza para desacoplar el disco de fricción del embrague y cortar la alimentación de la transmisión.

Nota:

La maneta del embrague está provista de un interruptor de embrague. Cuando se utiliza el arranque eléctrico, el usuario debe tirar de la maneta con fuerza para que el arranque sea exitoso.

### Botón de la bocina ②

Pulse el botón para hacer sonar la bocina.

### Interruptor del intermitente ③

Cuando el interruptor se coloca en la posición izquierda " ← ", la luz del intermitente izquierdo y el indicador de dirección izquierdo del panel de instrumentos parpadearán al mismo tiempo. Cuando el interruptor se coloca en la posición derecha " → ", la luz del intermitente derecho y el indicador de dirección derecho en el panel de instrumentos parpadearán al mismo tiempo. Pulse el interruptor y suéltelo para apagar la luz del intermitente.

#### **Peligro:**

- **Al cambiar de carril o girar, encienda los intermitentes a tiempo. Después de girar, apague las luces intermitentes.**

Interruptor de luz de adelantamiento ④

Pulse el interruptor para encender la luz larga y suéltelo para restablecer el estado original. Pulsar la luz de adelantamiento repetidamente puede mejorar la seguridad del adelantamiento.

**Peligro:**

● **No encienda deliberadamente las luces largas y cortas simultáneamente durante mucho tiempo. De lo contrario, dañará los componentes eléctricos de la motocicleta, como los faros. De lo contrario, dañará los componentes eléctricos de la motocicleta, como los faros.**

Interruptor de atenuación de los faros ⑤

Cuando el interruptor de atenuación de los faros está en la posición "☰D", se encenderán las luces largas y cortas del faro, y también se encenderá el indicador de luces largas del panel de instrumentos. Cuando el interruptor de atenuación de los faros está en la posición "☰D", la luz corta del faro se encenderá, y la luz larga y el indicador de luz larga se apagarán.

**Advertencia:**

**Cinta adhesiva pegada o elementos fijados delante del faro dificultarán la disipación del calor de este último y lo dañarán. No pegue cinta adhesiva en el faro ni deje que haya objetos que bloqueen la luz del faro.**

**No mantenga el faro encendido durante mucho tiempo cuando la motocicleta no esté en marcha, para evitar que el mismo se dañe por sobrecalentamiento o por baja tensión de la batería.**

Interruptor de luz de emergencia ⑥

Todas las luces intermitentes parpadearán si se pulsa el interruptor .

Interruptores del manillar derecho

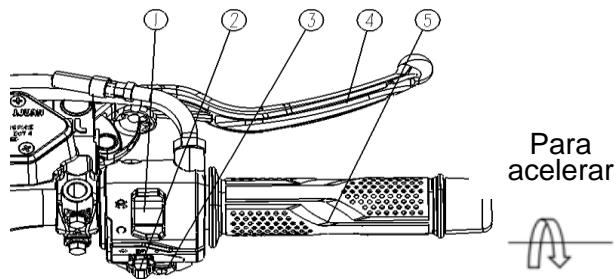

Interruptor de parada del motor ①

Cuando el interruptor está en la posición "⊙", el circuito de arranque está conectado y el motor puede arrancar. Cuando el interruptor está en la posición "⊗", el circuito de arranque está desconectado y el motor no puede arrancar. También es un interruptor de parada de emergencia.

Interruptor de la luz ②

" ⊙ " Posición: Las luces cortas y largas se encenderán.  
" ⊕ " Posición: Luz automática. Las luces cortas o las largas se encienden o se apagan en función de la luminosidad ambiental.  
" ⊙ " Posición: Las luces cortas y largas se apagarán.

Botón de arranque eléctrico ③

Asegúrese de que el interruptor de encendido y el de parada del motor están en la posición "⊙". Cuando la motocicleta esté en punto muerto, pulse el botón "⚡" para arrancarla directamente. Cuando la motocicleta esté en otras marchas, pliegue el caballete lateral y presione firmemente la maneta del embrague para arrancar.

**Peligro:**

- Para el arranque eléctrico continuo, el periodo de arranque no debe exceder cada vez de 55 segundos. Debe haber unos 10 segundos de intervalo entre dos arranques, porque la gran cantidad de descarga eléctrica causará un calentamiento anormal del circuito de arranque y del motor de arranque.
- Si el motor sigue sin arrancar después de varios intentos, diríjase al taller designado para su inspección y mantenimiento.
- Al lavar la motocicleta, no enjuague los elementos eléctricos directamente con agua, especialmente los interruptores del manillar.
- No arranque la motocicleta cuando le falte combustible o aceite.

#### Maneta de freno delantero ④

Mantenga la maneta del freno con firmeza para activar el freno de la rueda delantera; la luz de freno se encenderá. Para el freno delantero se adopta el freno de disco hidráulico que no requiere gran fuerza de agarre para frenar.

Ajuste de la maneta del freno delantero

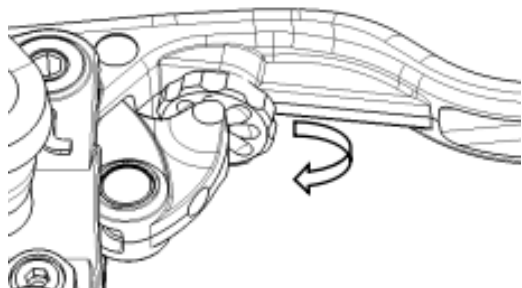

La distancia entre el puño del acelerador y la maneta del freno delantero puede ajustarse mediante el dial de ajuste de la maneta del freno. Regule el dial de ajuste, empuje la maneta del freno delantero hacia delante o hacia atrás y gire el regulador a la posición adecuada. Al cambiar la posición de la maneta del freno delantero, el usuario deberá confirmar que el regulador se detiene en la posición correcta; el plano posterior de la maneta deberá estar alineado con el plano del regulador.

#### **Peligro:**

- **Es muy peligroso ajustar la maneta del freno delantero mientras se conduce la motocicleta. Quitar las manos del manillar reducirá la capacidad de control de la moto. Mantenga las manos todo el tiempo en el manillar mientras conduce.**

#### Puño del acelerador ⑤

El puño del acelerador se utiliza para controlar el régimen del motor. Gire hacia atrás para la aceleración y gire hacia delante para la desaceleración.

#### Depósito de combustible

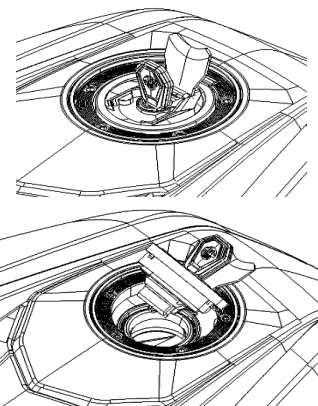

El depósito de combustible está situado delante del asiento. Para abrir el tapón del depósito de combustible, gire la tapa que oculta el ojo de la cerradura, introduzca la llave en el ojo de la cerradura y gire la llave en el sentido de las agujas del reloj hasta que se detenga, luego retire el tapón del depósito de combustible junto con la llave. Para instalar el tapón, introduzca el tapón con la llave en la boca del depósito de combustible y presione a lo largo de la ranura de fijación hasta que oiga un "clic". La llave no se puede retirar hasta que no se haya girado a la posición original. A continuación, gire la tapa para ocultar el ojo de la cerradura.

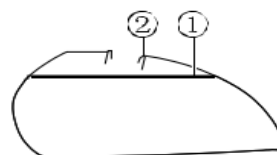

- ① Nivel de combustible    ② Boca del depósito de combustible

#### **Peligro:**

- **No rellene el combustible en exceso para evitar que el combustible derramado fluya hacia el motor de alta temperatura. El nivel de combustible relleno no debe sobrepasar la parte inferior de la boca del depósito de combustible, como se muestra en la figura. De lo contrario, el combustible se derramará debido a la expansión térmica y dañará los componentes de la motocicleta.**
- **Al rellenar, apague el motor y ponga la llave de encendido en la posición "OFF". No fume ni se acerque con llamas abiertas.**

**Peligro:**

- Se tomarán medidas preventivas fiables al rellenar el combustible. De lo contrario, se podría provocar un incendio o se podría inhalar el vapor del combustible. Por favor, rellene el combustible en un espacio ventilado, y confirme que el motor está apagado para evitar el derrame de combustible. Está prohibido fumar y asegúrese de que no haya ninguna fuente de calor o fuego cerca. Evite inhalar el vapor del combustible. Mantenga a los niños y a los animales domésticos alejados durante el repostaje de combustible.

**Nota:**

No enjuague el tapón del depósito de combustible con agua a alta presión para evitar que entre agua en el depósito.

**Pedal de cambio**

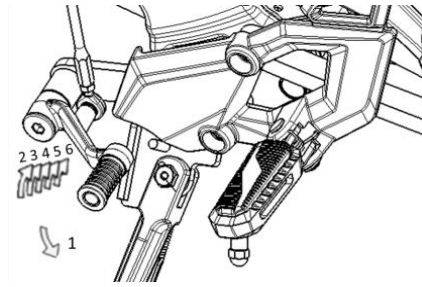

Elevación adelante

Elevación hacia atrás

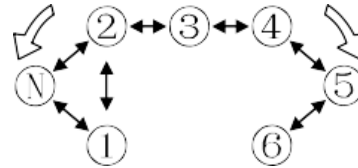

La motocicleta está equipada con una transmisión de seis velocidades y su funcionamiento es el que se muestra en la figura. Después de engranar una marcha, la palanca de cambio volverá automáticamente a la posición original para cambiar a la siguiente marcha.

Antes de cambiar a una marcha inferior, reduzca la velocidad de la motocicleta o aumente el régimen del motor; antes de cambiar a una marcha superior, aumente la velocidad de la motocicleta o reduzca el régimen del motor, para evitar el desgaste innecesario de los elementos del sistema de transmisión y de la rueda trasera.

**Nota:**

Cuando la marcha está en la posición de punto muerto y el indicador de posición de punto muerto está encendido, es mejor que suelte la maneta del embrague lentamente para comprobar si la marcha está realmente en la posición de punto muerto.

## Pedal de freno trasero

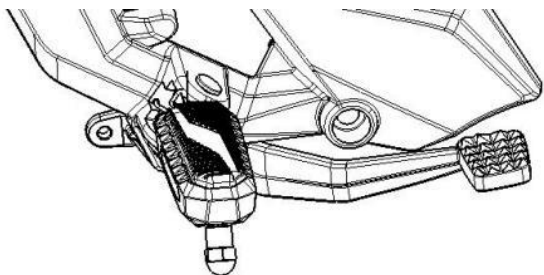

Pise el pedal de freno trasero para activar el freno de la rueda trasera.

## Interruptor de bloqueo del asiento

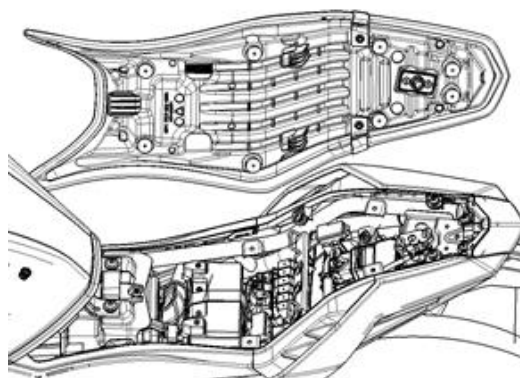
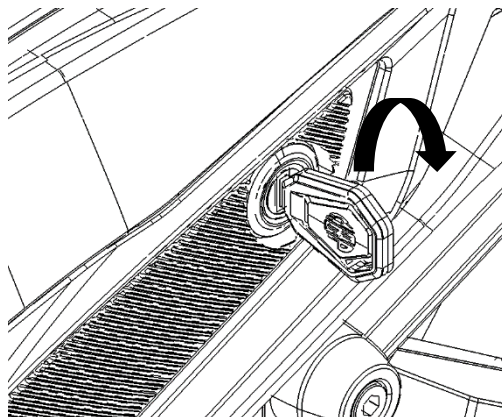

Introduzca la llave en el ojo de la cerradura y gírela en el sentido de las agujas del reloj para desbloquear el asiento, después podrá extraerlo. Para instalar el asiento, introduzca los dos pasadores de la parte central delantera del asiento en las ranuras de fijación correspondientes del cuadro y, a continuación, presione la cola del asiento hasta que se oiga un "clic", lo que significa que el asiento está bloqueado.

### **Peligro:**

- **Si el asiento no está instalado en su sitio, se deslizará y hará que el conductor pierda el control de la motocicleta. Asegúrese de que el asiento está bloqueado de forma segura en la posición correcta.**

## Caballete lateral

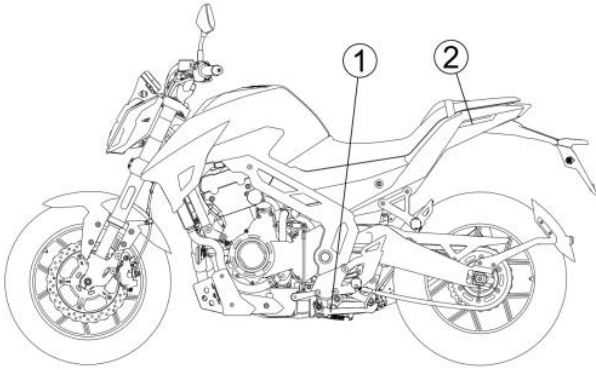

① Caballete lateral    ② Palanca de elevación

La motocicleta está equipada con un caballete lateral.

Caballete lateral①

Gire el caballete lateral con el pie hasta la posición más baja y confirme que la motocicleta está apoyada de forma estable antes de irse.

### **Peligro:**

- **Antes de conducir, compruebe si el caballete lateral está girado a la posición superior más alta o si la conexión está suelta. Nunca deje que el caballete lateral se detenga en otras posiciones.**

### **Advertencia:**

**Aparque la motocicleta en un terreno sólido y plano para evitar que vuelque. Si tiene que aparcar la motocicleta en una pendiente suave, por favor, hágalo en la dirección de subida y deje engranada la primera marcha para reducir la posibilidad de vuelco debido a la rotación del caballete lateral.**

## Instrucciones para el uso de combustible, aceite de motor y refrigerante

---

Combustible .....	25
Aceite de motor .....	25
Refrigerante .....	25

ES

## Instrucciones para el uso de combustible, aceite de motor y refrigerante

### Combustible

Por favor, utilice únicamente gasolina limpia sin plomo #92 y #95 del tipo E5 y E10. La gasolina sin plomo puede prolongar la vida útil de la bujía y el silenciador.

Si escuchara un ruido de golpeteo, puede usar gasolina de mayor octanaje u otras marcas, ya que hay diferencia entre las diferentes marcas.

### Aceite de motor

El uso de aceite de motor de cuatro tiempos de calidad puede prolongar la vida útil del motor. Por favor, rellene aproximadamente 3,2L de aceite de motor SAE 10W-40 API SL o de nivel superior para motocicletas; la capacidad de relleno durante el mantenimiento es de 2,6±0,1L; mientras rellena, observe el nivel de aceite desde la mirilla de comprobación.

#### **Advertencia:**

**La gasolina con plomo, el combustible de calidad inferior y el aceite dañarán los componentes del sistema de inyección electrónica de combustible y reducirán la vida útil de la bujía y el catalizador del silenciador. No utilice combustible sucio, porque bloqueará el tubo de combustible y causará anomalías en el motor.**

#### Nota:

Por favor, elimine los residuos de aceite del motor correctamente y evite la contaminación ambiental. Se recomienda poner el aceite usado en un contenedor sellado y enviarlo al centro de reciclaje local. No la elimine con la basura normal ni directamente en el suelo.

### Refrigerante

Por favor, utilice el refrigerante adecuado para el radiador de aluminio. El refrigerante consiste en una mezcla de etilenglicol orgánico y agua.

#### **Peligro:**

**• El refrigerante del motor es perjudicial o mortal si se ingiere o se inhala, y es tóxico para los animales. No ingiera anticongelante o refrigerante. En caso de ingestión, póngase en contacto con un centro de toxicología o con un hospital inmediatamente. Evite la inhalación de vapores de refrigerante o de vapores calientes; en caso de inhalación, ir inmediatamente a un entorno ventilado con aire fresco. Si el refrigerante entra en contacto con los ojos, aclare con agua limpia y consulte a un médico. Lávese bien las manos después de inspeccionar su motocicleta, y mantenga a los niños y a las mascotas alejados del refrigerante.**

#### **Advertencia:**

**El refrigerante derramado puede dañar la superficie de la pintura de la motocicleta. Tenga cuidado de no derramar el refrigerante al rellenar. Si se derrama el refrigerante, límpielo inmediatamente.**

Cantidad de uso de refrigerante

Capacidad de refrigerante: 1,7L

## Controles de rodaje y prefuncionamiento

---

Velocidad máxima recomendada del motor .....	27
Marchas y velocidad del motor .....	27
Rodaje de neumáticos nuevos .....	27
Funcionamiento a una velocidad baja fija .....	27
Hacer circular el aceite antes de conducir .....	27
Primer mantenimiento .....	27
Controles previos al funcionamiento .....	28

## Controles de rodaje y prefuncionamiento

El correcto rodaje de una motocicleta nueva puede prolongar la vida útil de la misma y dar rienda suelta a sus prestaciones. Los métodos correctos de rodaje son los siguientes.

### Velocidad máxima recomendada del motor

El régimen máximo recomendado del motor durante el periodo de rodaje se indica en la siguiente tabla.

Kilometraje máximo	Velocidad del motor
0 - 800km	Por debajo de 3000 rev/min
800 - 1600km	Por debajo de 4000 rev/min
Más de 1600km	Por debajo de 7500 rev/min

### Marchas y velocidad del motor

Cambie la marcha y el régimen del motor de vez en cuando: no deje que el motor funcione continuamente en una determinada marcha y a un determinado régimen. Durante el periodo de rodaje, se puede ir abriendo el gas de forma adecuada para que el acelerador esté completamente rodado.

### Rodaje de neumáticos nuevos

Al igual que el motor, los neumáticos nuevos también necesitan un rodaje adecuado para garantizar su mejor rendimiento. En los primeros 160 km de un neumático nuevo, aumente gradualmente el ángulo de inclinación del giro para el rodaje de la superficie del neumático en contacto con el suelo y lograr el rendimiento óptimo. Evite las aceleraciones rápidas, los giros bruscos y las frenadas de emergencia en los primeros 160 km de un neumático nuevo.

#### **Peligro:**

- **Un rodaje incorrecto de los neumáticos provocará el deslizamiento y la pérdida de control. Tenga cuidado sobre todo cuando acaba de montar un neumático nuevo. Realice el rodaje correcto de los neumáticos según lo especificado en esta sección, y evite las aceleraciones rápidas, los giros bruscos y las frenadas de emergencia en los primeros 160 km de un neumático nuevo.**

### Funcionamiento a una velocidad baja fija

Si el motor funciona a una velocidad baja fija (carga ligera), se agravará el desgaste de las piezas, lo que provocará un mal ajuste. Siempre y cuando no se exceda la apertura del acelerador recomendada (es decir, que no se superen las 3/4 partes de la apertura del acelerador), se puede utilizar el motor a varios regímenes de revoluciones. De todas formas, durante los primeros 500 km, no sobrepase los 3/4 de apertura del acelerador.

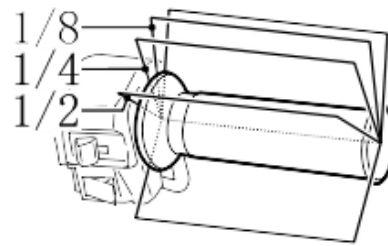

Apertura del acelerador

### Hacer circular el aceite antes de conducir

No importa si el motor está caliente o frío, deje que el motor tenga suficiente tiempo de funcionamiento al ralentí antes de arrancar para que el aceite fluya a todas las partes lubricantes.

### Primer mantenimiento

El mantenimiento después de los primeros 1.000 km es muy importante. Para entonces, todas las piezas del motor han sido rodadas. Por lo tanto, en este mantenimiento se reajustarán todas las piezas y componentes, se apretarán todas las fijaciones y se sustituirá todo el aceite contaminado por restos de desgaste de las piezas. Un cuidadoso mantenimiento después de los primeros 1.000 km garantizará el mejor rendimiento de su motocicleta y prolongará su vida útil.

#### Nota:

La revisión de los 1.000 km se realizará según el contenido especificado en el apartado "Inspección y mantenimiento". Preste especial atención a los contenidos identificados con "Peligro" y "Advertencia" en esa sección.

## Controles previos al funcionamiento

### **Peligro:**

- Si no se revisa cuidadosamente la motocicleta antes de conducirla y no se realiza el mantenimiento correctamente, aumentará la posibilidad de sufrir accidentes y provocar daños. La motocicleta debe ser revisada antes de cada uso para asegurarse de que su funcionamiento es seguro. Consulte el contenido especificado en la sección "Inspección y mantenimiento".
- Si se utilizan neumáticos inadecuados, o la motocicleta se maneja de forma incorrecta o la presión de los neumáticos es incorrecta, perderá el control de la motocicleta. Por favor, utilice únicamente los neumáticos con el tamaño y las especificaciones que se indican en este documento, y compruebe y mantenga siempre la presión adecuada de los neumáticos según lo indicado en la sección "Inspección y mantenimiento".

Asegúrese de comprobar los siguientes elementos antes de conducir. No descuide nunca la importancia de estas comprobaciones, y complete todas los controles y el mantenimiento necesario antes de conducir.

### **Peligro:**

- Es peligroso realizar la comprobación si el motor está en marcha. Si sus manos o su ropa son atrapados por las partes móviles de la motocicleta, usted resultará gravemente herido. Excepto para comprobar el interruptor de parada del motor y el acelerador, apague el motor durante las demás comprobaciones.

Elemento a controlar	Controles
Sistema de dirección	• Dirección flexible
	• No interfiere con el movimiento
	• No hay cambios ni pérdidas
Acelerador	• Correcto juego libre del puño • Buen funcionamiento y regreso a la posición inicial
Embrague	• Correcto juego libre de la maneta • Buen funcionamiento de la maneta
Freno	• Funcionamiento normal de la maneta y el pedal de freno
	• Líquido de frenos por encima de la línea "LOWER" (nivel inferior) del depósito de líquido de frenos
	• No hay fallo de frenado debido a fuerza de frenado insuficiente
	• No hay fenómeno de arrastre (arrastre de los frenos)
	• No hay fuga de líquido de frenos
• El desgaste de los discos/pastillas de freno no supera el límite prescrito	
Amortiguador	Movimiento estable y flexible
Combustible	Suficiente combustible para la distancia prevista
Cadena de transmisión	• Corregir la holgura
	• Limpieza regular y lubricación adecuada
	• No hay desgaste excesivo ni daños
Neumáticos	• Presión correcta de los neumáticos
	• Profundidad de la banda de rodadura adecuada
	• No hay grietas ni daños
Aceite de motor	Nivel de aceite correcto
Sistema de refrigeración	• Nivel correcto de refrigerante • No hay fugas de refrigerante
Iluminación	Funcionamiento normal de: faro, luz trasera/ luz de freno, luz panel de instrumentos, luz de los intermitentes, luz de posición delantera, luz de la matrícula
Indicador	Funcionamiento normal de: indicadores de luces largas, cortas, de punto muerto y de los intermitentes
Bocina	Funciona normalmente
Interruptor del freno	Funciona normalmente
Interruptor de parada del motor	Funciona normalmente

## Elementos esenciales de la conducción

---

Arranque del motor .....	30
Conducción de la moto .....	31
Uso de la transmisión .....	32
Circular cuesta arriba .....	32
Frenado y aparcamiento .....	33
Sistema ABS .....	34

## Elementos esenciales de la conducción

### **Peligro:**

- Si es la primera vez que conduce este tipo de motocicleta, se recomienda que busque una carretera no pública para practicar hasta que se familiarice con los métodos de control y funcionamiento.
- Es muy peligroso conducir la moto solo con una mano. Debe sujetar los puños del manillar firmemente con ambas manos y poner los pies en los reposapiés del piloto. No aparte las dos manos del manillar bajo ninguna circunstancia. Reduzca la velocidad a un nivel seguro antes de girar.
- La fricción de los neumáticos disminuye sobre carretera mojada y resbaladiza, y la capacidad de frenado y de giro se reducen en consecuencia, por lo que debe disminuir la velocidad con antelación.
- El viento cruzado siempre se produce cuando hay una salida de túnel, un valle o un vehículo grande que adelanta por detrás. Deberá tener cuidado, calmarse y reducir la velocidad.
- Por favor, respete las normas de tráfico y los límites de velocidad.

## Arranque del motor

Compruebe si el interruptor de parada del motor está en la posición "O". Introduzca la llave en la cerradura del interruptor de encendido y gire en el sentido de las agujas del reloj hasta la posición "I" (On). Cuando la motocicleta está en punto muerto, el indicador de punto muerto se encenderá.

### **Peligro:**

- Asegúrese de poner la marcha en punto muerto, soltar el acelerador hasta que alcance la posición original y sujetar firmemente la maneta del embrague antes de arrancar el motor. De lo contrario, con una marcha engranada, la motocicleta se desplazará hacia delante mientras arranca el motor.

Nota:

Al arrancar, deberá mantener la maneta del embrague con firmeza, o dejar el motor en punto muerto. No olvide plegar el caballete lateral.

Nota: Cuando la motocicleta vuelca, el sensor de vuelco cortará la alimentación y detendrá el suministro de combustible para calar la motocicleta. Para volver a arrancar la motocicleta, es necesario apagar el interruptor de encendido y, un minuto después, encender el interruptor de encendido y arrancar el motor.

En condiciones de motor frío

- (1) Pliegue el caballete lateral.
- (2) Gire el puño del acelerador a la posición de ralentí (cierre el acelerador).
- (3) Pulse el botón de arranque eléctrico para arrancar.
- (4) Después de que el motor arranque, deje que siga funcionando hasta que se caliente por completo.

Nota:

Cuanto más frío sea el tiempo, más tardará el motor en calentarse. Conducir después de que el motor se haya calentado por completo puede reducir el desgaste del motor.

Cuando sea difícil arrancar el motor en condiciones de motor frío

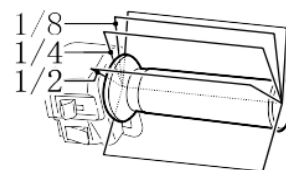

Apertura del puño del acelerador

- (1) Pliegue el caballete lateral.

(2) Pulse el botón de arranque eléctrico (🔌) mientras abre el acelerador 1/8.

(3) Después de que el motor arranque, deje que siga funcionando hasta que se caliente por completo.

En condiciones de motor caliente

(1) Pliegue el caballete lateral.

(2) Gire el puño del acelerador a la posición de ralentí (cierre el acelerador).

(3) Pulse el botón de arranque eléctrico (🔌) para arrancar.

Cuando sea difícil arrancar el motor en condiciones de motor caliente

(1) Pliegue el caballete lateral.

(2) Pulse el botón de arranque eléctrico (🔌) mientras abre el acelerador 1/8.

**Peligro:**

- No arranque el motor en una zona mal ventilada o en una habitación sin ventilación, porque los gases de escape son tóxicos. No permita que el motor funcione en circunstancias en las que no sea atendido.
- No arranque la motocicleta cuando le falte combustible o aceite.

**Advertencia:**

Cuando la motocicleta no esté en marcha, no deje que el motor funcione a una velocidad demasiado alta o al ralentí durante mucho tiempo. El sobrecalentamiento del motor causado por el ralentí durante demasiado tiempo dañará las piezas internas y provocará la decoloración del tubo de escape y del silenciador.

## Conducción de la moto

Pliegue el caballete lateral, tire firmemente de la maneta de embrague y pise la palanca de cambios para pasar a la primera velocidad. Gire el puño del acelerador hacia la dirección de aceleración y suelte lentamente la maneta del embrague para empezar a conducir la motocicleta. Para cambiar a una marcha superior, hay que acelerar gradualmente, soltar el acelerador, tirar de la maneta de embrague y levantar la palanca de cambio para cambiar a una marcha superior; luego, soltar la maneta de embrague y acelerar gradualmente. Puede cambiar hasta la marcha superior siguiendo este método

**Peligro:**

- Antes de arrancar la motocicleta, asegúrese de que el caballete lateral esté en la posición superior extrema y no en cualquier otra posición.
- Antes de montar en bicicleta, por favor, póngase un casco, gafas protectoras y ropa llamativa.
- No conduzca una motocicleta después de haber bebido alcohol o tomado medicamentos.
- Reduzca la velocidad en caso de carretera resbaladiza o de mala visibilidad.
- El exceso de velocidad conduce fácilmente a la pérdida de control de la motocicleta y a los accidentes. Conduzca la motocicleta a la velocidad especificada por la normativa nacional. Elija la velocidad adecuada según el terreno, la visibilidad y el entorno de conducción. Conduzca siempre la motocicleta dentro de su ámbito de competencias. Conozca los límites de sus habilidades de conducción y nunca conduzca más allá de sus capacidades. Nunca conduzca a una velocidad excesiva.
- Es muy peligroso conducir la moto solo con una mano. Debe sujetar los puños del manillar firmemente con ambas manos y poner los pies en los reposapiés. No aparte las manos del manillar bajo ninguna circunstancia.
- El viento cruzado siempre se produce cuando hay una salida de túnel, un valle o un vehículo grande que adelanta por detrás. Deberá tener cuidado, calmarse y reducir la velocidad.

## Uso de la transmisión

El uso de la transmisión permite que el motor funcione con suavidad dentro de la gama normal de revoluciones. La relación de transmisión se selecciona cuidadosamente para adaptarse a las características del motor. El conductor deberá seleccionar la marcha más adecuada según las condiciones de conducción y nunca dejar que el motor funcione a una velocidad alta en una marcha baja. No controle la velocidad por medio del embrague en ningún momento. Antes de cambiar a una marcha inferior, reduzca la velocidad de la motocicleta o aumente el régimen del motor; antes de cambiar a una marcha superior, aumente la velocidad de la motocicleta o reduzca el régimen del motor.

### **Peligro:**

- **Bajar de marcha cuando el motor está funcionando a una velocidad muy alta provocará un frenado de la rueda trasera, lo que puede provocar accidentes.**
- **Bajar de marcha mientras se gira provocará un frenado de la rueda trasera, lo que hará que se pierda el control de la motocicleta. Por favor, reduzca la velocidad de la motocicleta y baje una marcha antes de entrar en las curvas.**

### **Advertencia:**

**No deje que el motor se sobrecargue en ninguna marcha.**

**Se prohíbe la marcha por inercia en cualquier marcha o el autoacoplamiento del embrague. La sobrecarga del motor le provocará daños.**

## Circular cuesta arriba

- Durante la marcha cuesta arriba, la motocicleta se ralentizará por falta de potencia. El usuario deberá reducir la marcha para que el motor funcione dentro del rango de potencia normal. En este caso, el usuario deberá cambiar de marcha rápidamente para evitar que la motocicleta reduzca demasiado la velocidad.
- Mientras se circula cuesta abajo, el usuario puede utilizar el freno motor cambiando a una marcha inferior para ayudar al frenado. Si el freno se utiliza de forma continuada, se sobrecalentará, lo que reducirá la capacidad de frenado.
- Por favor, recuerde no dejar que el motor se sobrecargue, o dañará fácilmente sus partes internas.

### **Advertencia:**

**No desconecte la llave de contacto o el interruptor de parada del motor al bajar una pendiente.**

## Frenado y aparcamiento

- (1) Suelte el puño de gas para que el acelerador vuelva a su posición inicial.
- (2) Utilice la maneta del freno delantero y el pedal del freno trasero para frenar.
- (3) Cambie a una marcha inferior cuando la velocidad sea lo suficientemente baja y reduzca la velocidad de la motocicleta.
- (4) Mantenga la maneta del embrague tirada con firmeza (desconecte el embrague) para que la motocicleta funcione en punto muerto y luego detenga la motocicleta por completo. El indicador de punto muerto en el panel de instrumentos se encenderá después de que la motocicleta se ponga en punto muerto.
- (5) Si desea aparcar la motocicleta con el caballete lateral en una pendiente suave, ponga una marcha baja e intente estacionar la moto hacia la dirección de subida, para evitar el vuelco debido a la rotación del caballete lateral. De todas formas, asegúrese de volver a poner la marcha en punto muerto antes de volver a arrancar.
- (6) Coloque el interruptor de encendido en la posición "☒" (Off) para apagar el motor.
- (7) Bloquee la dirección para garantizar la seguridad.
- (8) Extraiga la llave.

### **Peligro:**

- La distancia de frenado se incrementará en consecuencia si la velocidad de la motocicleta es demasiado alta. Asegúrese de que la distancia con el vehículo u objeto que se encuentra delante es lo suficientemente grande como para poder frenar la motocicleta, ya que de lo contrario podría provocar una colisión por alcance.
- Es peligroso utilizar solo el freno delantero o el trasero, ya que se puede provocar un derrape y una pérdida de control. Utilice el sistema de frenado con cuidado y suavidad en carreteras y curvas resbaladizas. El frenado de emergencia en carreteras irregulares o resbaladizas puede provocar la pérdida de control de la motocicleta.
- El frenado de emergencia al girar puede provocar la pérdida de control de la motocicleta. Frene y reduzca la velocidad de la moto antes de girar.
- El silenciador está caliente cuando el motor está funcionando o acaba de pararse. No toque el silenciador para evitar quemaduras.

### **Advertencia:**

Frenar solo con el freno trasero acelerará el desgaste del sistema de frenado, aumentando la distancia de frenado.

### **Nota:**

Si se utiliza cualquier otro bloqueo antirrobo, como el bloqueo en U, el bloqueo del disco de freno y el bloqueo de la cadena para evitar el robo, el bloqueo antirrobo deberá retirarse antes de conducir.

## Sistema antibloqueo de frenos (ABS)

### Introducción al ABS

Si el conductor aplica una presión de frenado superior a la fuerza máxima que puede transmitirse, la rueda se bloqueará y perderá estabilidad en la carretera, lo que provocará un vuelco. Antes de que esto ocurra, el ABS intervendrá para adecuar la presión de frenado a la fuerza máxima que se puede transmitir, de modo que las ruedas sigan girando sin bloquearse y la estabilidad de la conducción no se vea afectada por las condiciones de la carretera.

### Elevación de la rueda trasera

La fuerza de frenado aumentará en carreteras de alta tracción, el umbral de bloqueo de la rueda delantera aparecerá muy lentamente o no lo hará, y el ABS retrasará el ajuste de la frenada en consecuencia o no intervendrá en absoluto. En este caso, la rueda trasera puede levantarse y provocar un vuelco.

### Notas:

El ABS no reduce las distancias de frenado y, en algunos casos, puede dar lugar a distancias de frenado incluso más largas.

Es normal que la maneta y el pedal de freno reboten ligeramente durante el frenado.

Por favor, utilice los neumáticos y piñones delanteros/traseros recomendados para asegurar el correcto funcionamiento del ABS.

#### **Advertencia**

**Una frenada fuerte hará que la rueda trasera se despegue del suelo.**

### Vuelco:

Tenga en cuenta que el ABS no siempre impide que la rueda trasera se levante en caso de frenada fuerte.

### Condiciones especiales

Para identificar la tendencia al bloqueo de las ruedas, se comparará la velocidad de las ruedas delanteras y traseras. Si se identifica un valor inverosímil durante un periodo de tiempo más largo, la función ABS se desconectará por razones de seguridad y se mostrará un fallo del ABS. El requisito previo para emitir el fallo es que el autodiagnóstico haya finalizado.

Además de los problemas identificados por el ABS, las condiciones anormales de conducción también pueden dar lugar a la visualización de fallos.

### Condiciones anormales de conducción

- La rueda trasera gira en su lugar cuando el freno de la rueda delantera se aplica al límite. (Comúnmente conocido como “quemar rueda”)
- La rueda trasera se desliza durante más tiempo en una calzada lisa, especialmente cuando se retrasa la acción de frenado del motor, por ejemplo.

Si se genera una avería debido a condiciones anormales de conducción, la función puede reactivarse mediante la desconexión y conexión del interruptor de encendido.

### Nota:

Para que el ABS esté en condiciones óptimas de mantenimiento, respete los intervalos de mantenimiento e inspección prescritos.

## Inspección y mantenimiento

---

Calendario de mantenimiento .....	36
Juego de herramientas .....	38
Breves instrucciones para el desmontaje y la instalación del depósito de combustible .....	38
Puntos de lubricación .....	40
Batería .....	40
Filtro de aire .....	42
Bujía .....	44
Aceite de motor .....	47
Filtro de aceite .....	47
Juego libre de la maneta de embrague .....	49
Cuerpo del acelerador .....	49
Juego libre del acelerador .....	49
Velocidad de ralentí .....	49
Sistema de control de emisiones por evaporación .....	49
Refrigerante .....	50
Tubo de combustible .....	51
Cadena de transmisión .....	51
Sistema de frenos .....	53
Neumáticos .....	57
Fusibles .....	59

## Inspección y mantenimiento

### Calendario de mantenimiento

La tabla siguiente muestra la inspección que debe realizarse para cada mantenimiento periódico y el periodo de intervalo de inspección se basará en el número de meses de uso o en el número de kilómetros recorridos, lo que ocurra primero. Cada inspección debe realizarse de acuerdo con los puntos que se indican en la tabla siguiente.

Si su motocicleta ha sido utilizada en condiciones duras, es decir, funcionando continuamente con una gran apertura del acelerador o funcionando en condiciones de tormenta de arena, se debe realizar un mantenimiento especial después de eso para mantener la fiabilidad de la motocicleta. El taller de reparación puede asesorarle con mayor detalle. Especialmente en el caso de componentes clave como el sistema de dirección, los amortiguadores y las ruedas, se requiere una técnica especializada y un mantenimiento cuidadoso. Por seguridad, le sugerimos que acuda a un taller cualificado.

#### **Peligro:**

- **Debe llevar a cabo el mantenimiento de su motocicleta nueva después de los primeros 1.000 km. De esta manera, funcionará de manera fiable y ofrecerá un rendimiento superior.**
- **El silenciador está caliente cuando el motor está funcionando o acaba de pararse. No toque el silenciador para evitar quemaduras.**
- **El mantenimiento inadecuado o problemas existentes después del mantenimiento pueden causar accidentes. Para mantener su motocicleta en buen estado, los puntos marcados con "\*" deben ser llevados a cabo por los talleres cualificados de nuestra Empresa. Si tiene experiencia en el mantenimiento de maquinaria, puede realizar el mantenimiento de los elementos no marcados con "\*". Si no está seguro de cómo abordar la tarea, deje que su taller de reparación realice el mantenimiento.**
- **El escape del motor contiene monóxido de carbono, que es peligroso y apenas perceptible porque es incoloro e inodoro. La inhalación de monóxido de carbono puede causar la muerte o lesiones graves. No arranque ni ponga en marcha el motor en una habitación, espacio reducido o lugares poco ventilados.**

#### **Advertencia:**

**Compruebe seriamente si el mantenimiento regular se lleva a cabo con cuidado y siguiendo estrictamente las instrucciones del presente documento.**

**El mantenimiento después de los primeros 1.000 km se realizará según el método indicado en esta sección. Preste especial atención a los contenidos identificados con "Peligro" y "Advertencia" en esa sección.**

**La sustitución con piezas inadecuadas acelerará el desgaste y reducirá la vida útil de la motocicleta. Cuando sustituya las piezas de su motocicleta, utilice únicamente piezas originales de nuestra empresa.**

#### Nota:

Los residuos generados en el proceso de mantenimiento, como el detergente, el aceite usado, etc., se eliminarán adecuadamente para evitar la contaminación ambiental.

#### Nota:

La tabla de mantenimiento especifica el mantenimiento mínimo requerido. Si su motocicleta se utiliza a menudo en condiciones duras, deberá realizar un mantenimiento más frecuente que el especificado en la tabla. Si tiene dudas sobre el ciclo de mantenimiento, consulte con el taller de reparación cualificado de nuestra empresa.

I: Inspección y regulación, limpieza, lubricación o sustitución en base a las exigencias

R: Sustitución

T: Apriete de acuerdo con el par de apriete especificado



## Juego de herramientas

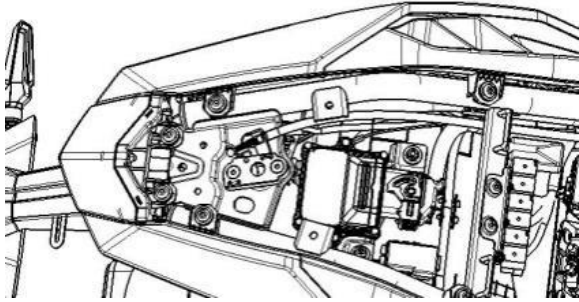

El juego de herramientas se encuentra debajo del asiento. Se puede ver desbloqueando el asiento y quitándolo. Puede retirar el juego de herramientas aflojando la correa de sujeción.

## Breves instrucciones para el desmontaje y la instalación del depósito de combustible

1. Estacione la motocicleta con el caballete lateral y desbloquee el asiento para retirarlo.

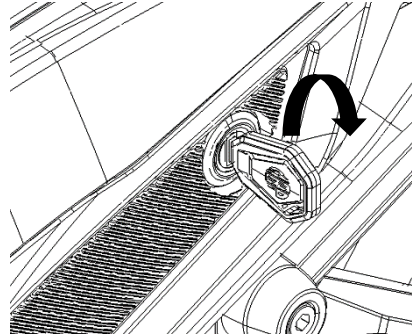

2. Retire las cubiertas izquierda ① y derecha ② de ambos lados y la cubierta superior ③ de la placa de protección del depósito de combustible.

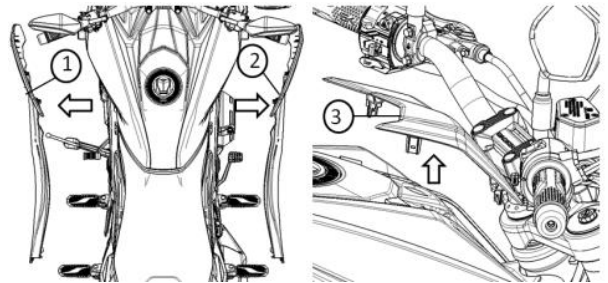

3. Retire el protector del depósito de combustible después de extraer los 10 tornillos de montaje ④ ⑤ ⑥ ⑦ ⑧ del protector del depósito.

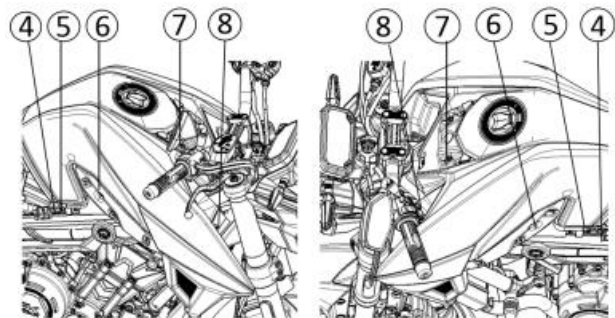

4. Retire los 4 tornillos de montaje ⑨ del depósito de combustible

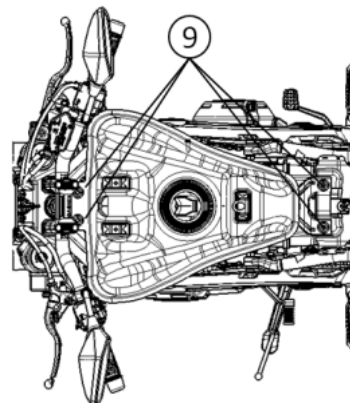

5. Desconecte el conector ⑩ de la bomba de combustible. Afloje el fijador y retire el tubo de combustible ⑪. Retire la manguera de drenaje ⑫, el tubo del respiradero ⑬ y la válvula de parada de vuelco.

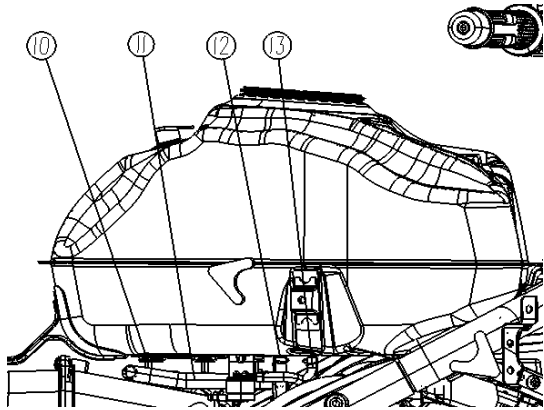

Nota:

No deje escapar el combustible cuando retire el tubo de combustible.

6. Retire el depósito de combustible.

- El depósito de combustible es inestable cuando se extrae. Se recomienda que dos personas colaboren en el desmontaje del depósito de combustible.
- No arrastre el depósito de combustible con fuerza ni curve el tubo de combustible para evitar que éste se doble.
- Tenga cuidado de no dañar el extremo del tubo de combustible al retirar o colocar el depósito de combustible.

**Peligro:**

- **El combustible que se derrama del tubo de combustible puede provocar un incendio. Apague el motor antes de desconectar el tubo de combustible. Aléjese del fuego, las chispas y las fuentes de calor. No fume. Recoja el combustible en un contenedor y deséchelo adecuadamente.**

Instalación del depósito de combustible

Instale el depósito de combustible siguiendo los pasos anteriores en orden inverso.

Coloque el depósito de combustible en la posición correcta.

Conecte el tubo correctamente.

Deje el extremo de la abrazadera del tubo hacia afuera cuando conecte el tubo absorbente.

Evite que entren sustancias extrañas en el tubo de combustible cuando lo instale.

## Puntos de lubricación

Para una conducción segura, mantenga las piezas bien lubricadas, lo que garantiza un buen funcionamiento y la prolongación de la vida útil. La motocicleta deberá ser lubricada después de haber sido utilizada en condiciones duras, haber sido sorprendida por la lluvia o haber sido lavada. Los puntos de lubricación son los siguientes.

### Advertencia:

**Lubricar el interruptor dañará el interruptor. No lubrique el interruptor con grasa o aceite lubricante.**

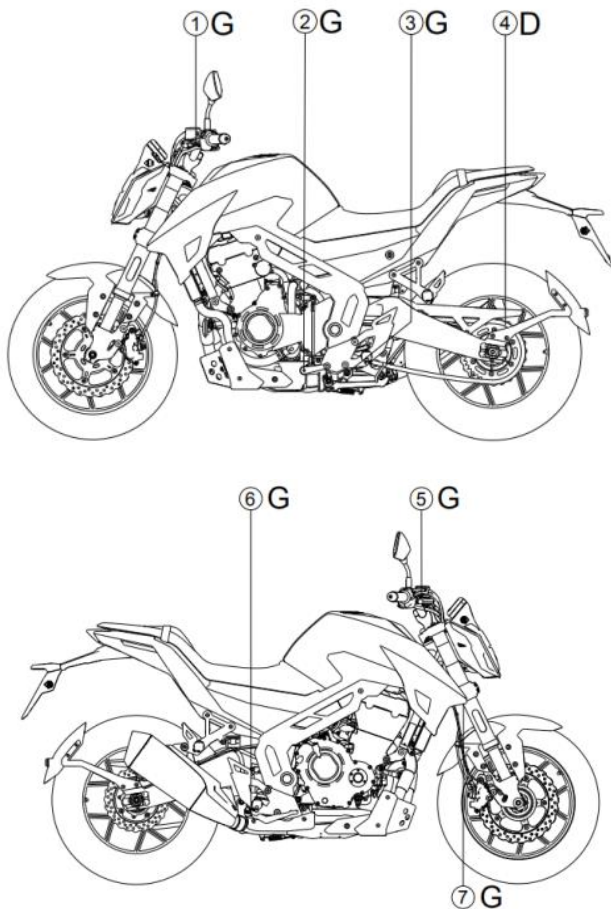

**D** ...Aceite de cadena

**G** ...Grasa

- ① ...Eje de la maneta del embrague
- ② ...Eje del caballete lateral y gancho de resorte
- ③ ...Eje de la palanca de cambios y eje del reposapiés
- ④ ...Cadena de transmisión
- ⑤ ...Eje de la maneta del freno
- ⑥ ...Eje del pedal del freno y eje del reposapiés
- ⑦ ...Rodamiento del eje de dirección

## Batería

La batería está totalmente sellada y no requiere una inspección periódica del nivel y de la gravedad específica del electrolito. Pero el rendimiento de carga debe ser inspeccionado regularmente.

La carga debe realizarse con un cargador con limitación de tensión y corriente, limitando la tensión de carga a  $14 \pm 1V$  y la corriente a no más de  $0,3C$  (C indica una capacidad nominal de 10 horas, por ejemplo, para una batería de 8Ah, la corriente no debe ser superior a 2,4A).

### Peligro:

- Los terminales de la batería y los componentes asociados contienen plomo o compuestos de plomo, que pueden perjudicar su salud si entran en el sistema sanguíneo. Lávese las manos después de manipular cualquier pieza que contenga plomo. El ácido sulfúrico de la batería puede dañar los ojos y quemar la piel. Por favor, utilice gafas y guantes de protección. Si resulta herido por el ácido sulfúrico, lávese con abundante agua limpia y busque tratamiento médico inmediatamente. Mantenga a los niños alejados de la batería.

### Nota:

Por favor, elimine la batería y el electrolito agotados correctamente y evite la contaminación ambiental.

Se recomienda enviar la batería y el electrolito agotados a un centro de reciclaje local. No los elimine con la basura normal ni directamente en el suelo.

### Nota:

Inspeccione la batería regularmente y cárguela si el voltaje es inferior a 11,5V.

### Nota:

La sobrecarga acortará la vida de la batería. No la sobrecargue.

### Extracción de la batería

Siga los siguientes pasos para extraer la batería:

1. Estacione la motocicleta con el caballete lateral.
2. Desbloquee el asiento para retirarlo.

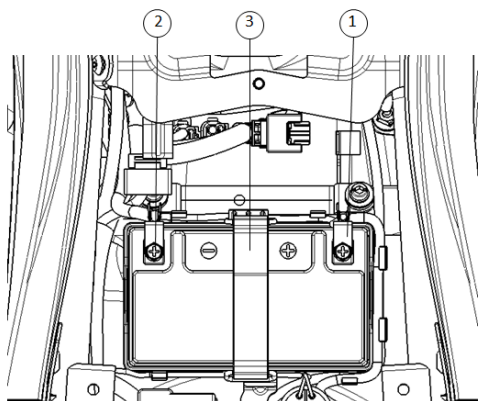

3. Retire la tapa protectora para desconectar el terminal negativo (-)②.
4. Retire la tapa protectora para desconectar el terminal positivo (+)①.
5. Retire la correa de sujeción ③.
6. Extraiga la batería.

Instalación de la batería:

1. Instale la batería siguiendo los pasos anteriores en orden inverso.
2. Conecte correctamente los terminales de la batería.

**Peligro:**

• La batería contiene sustancias tóxicas, como ácido sulfúrico y plomo, que pueden dañar el cuerpo humano y contaminar el medio ambiente. La batería usada deberá eliminarse o recuperarse de acuerdo con la legislación local, en lugar de desecharse como los residuos domésticos ordinarios. No dañe la batería al extraerla, o el ácido sulfúrico que se filtra podría causarle lesiones.

**Advertencia:**

Para conectar la batería, instale primero el cable rojo para conectar el polo positivo, y luego el cable negro para conectar el polo negativo. La conexión inversa dañará las piezas eléctricas.

Nota:

Por favor, seleccione una batería MF del mismo modelo cuando sustituya la batería.

Nota:

La batería deberá cargarse cada 3 meses si no se utiliza durante mucho tiempo.

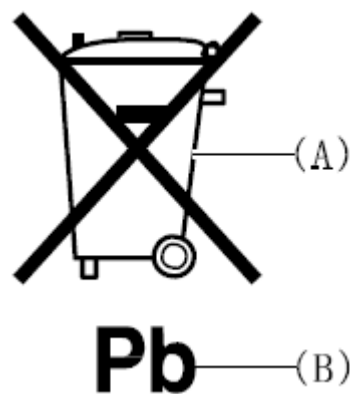

El símbolo (A) en la batería indica que la batería usada debe recogerse por separado de los residuos domésticos ordinarios.

La batería usada deberá ser eliminada o recuperada correctamente, o tendrá un impacto negativo sobre el medio ambiente y la salud humana. El reciclaje de materiales puede proteger los recursos naturales. Para cuestiones relativas a la correcta eliminación y reciclaje de las baterías usadas, consulte a su distribuidor local.

## Filtro de aire

El filtro de aire está debajo del depósito de combustible. Si el filtro de aire está bloqueado por el polvo, aumentará la resistencia de la admisión, lo que reducirá la potencia de salida y aumentará el consumo de combustible. Si la motocicleta se utiliza en un entorno polvoriento, el elemento filtrante de aire deberá limpiarse o sustituirse con mayor frecuencia. Inspeccione y limpie el filtro de aire siguiendo los siguientes pasos.

### Advertencia:

**Si la motocicleta se utiliza en un entorno polvoriento, el elemento filtrante de aire deberá limpiarse o sustituirse con mayor frecuencia.**

**Es muy peligroso hacer funcionar el motor sin filtro de aire. Sin el bloqueo del elemento dentro del filtro de aire, la llama del motor alcanzará la cámara de admisión del filtro de aire. La suciedad entrará en el motor y lo dañará. No haga funcionar el motor sin un filtro de aire.**

### Nota:

Si la motocicleta se utiliza a menudo en un entorno sucio, húmedo y embarrado sin una inspección periódica, la moto sufrirá daños. En tal circunstancia, el filtro de aire se bloqueará, causando daños en el motor. Después de conducir la motocicleta en un ambiente hostil, asegúrese de inspeccionar el filtro de aire, y limpiarlo o reemplazarlo si es necesario. Si entra agua en el filtro de aire, deberá limpiarse inmediatamente.

1. Desmonte el depósito de combustible según el apartado "Desmontaje del depósito de combustible".

2. Retire la junta de aislamiento térmico inferior del depósito de combustible y afloje las abrazaderas del tubo de admisión.

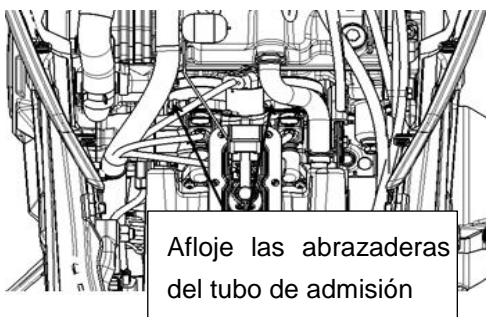

3. Desconecte los conectores y los tubos de respiradero.



4. Retire la placa de montaje del depósito de combustible.

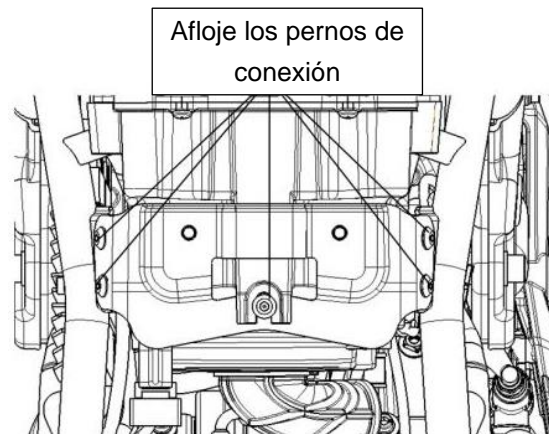

5. Desmonte el filtro de aire y el cuerpo de la bomba

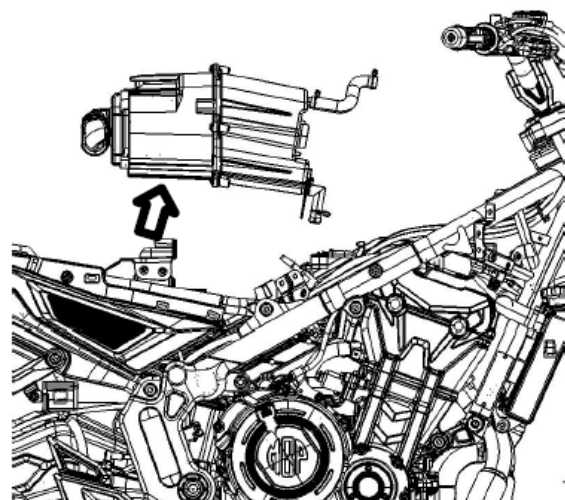

6. Retire los 4 tornillos ① para sacar la tapa del filtro de aire ②.

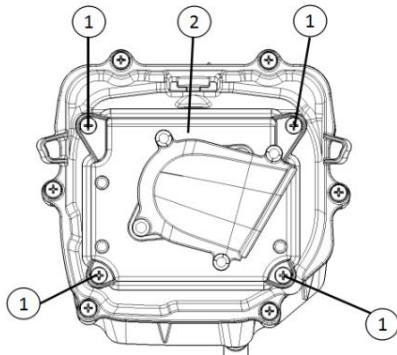

7. Retire los 4 tornillos ④ para desmontar el elemento filtrante de aire.

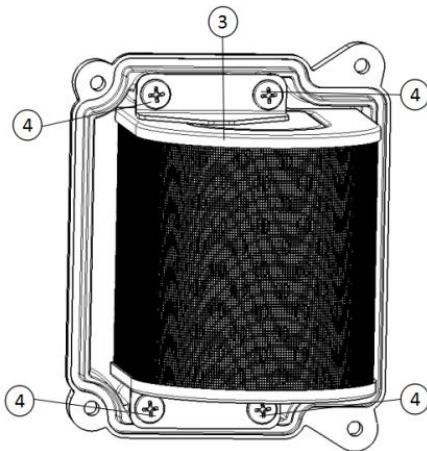

8. Limpie cuidadosamente el elemento filtrante del aire con aire comprimido (a una presión inferior a 0,2 kPa y a una distancia de 0,3 m).

**Nota:**

El aire siempre se introduce por el lado del elemento filtrante con malla metálica. Si el aire entra por el otro lado, el polvo permanecerá en el hueco del elemento filtrante, impidiendo el paso del aire.

**Advertencia:**

Un filtro de aire roto dejará que la suciedad entre en el motor, causando daños en el mismo. Si el elemento filtrante está roto, sustitúyalo por uno nuevo. Al limpiar el filtro de aire, compruebe si el elemento filtrante está roto.

9. Instale el elemento filtrante limpio o uno nuevo siguiendo los pasos anteriores en orden inverso. Asegúrese de que el elemento filtrante está instalado en la posición correcta y bien sellado.

**Advertencia:**

Si el elemento filtrante del aire no está instalado correctamente, el polvo pasará por el elemento filtrante y entrará en el motor, causando daños en el mismo. Asegúrese de que el elemento filtrante está instalado en la posición correcta.

**Advertencia:**

Si la motocicleta se utiliza en condiciones de polvo, el periodo de intervalo para la inspección y la sustitución del elemento filtrante deberá acortarse. Si usted encuentra un bloqueo, daño o fuga de polvo del elemento filtrante, una reducción evidente de la potencia del motor, un aumento del consumo de combustible y otras circunstancias similares, por favor, sustituya inmediatamente el elemento filtrante y no espere hasta el mantenimiento programado para hacerlo. Arrancar el motor sin el elemento filtrante aumentará el desgaste del motor. Por favor, compruebe con frecuencia el elemento filtrante, ya que este componente siempre afecta a la vida del motor.

**Nota:**

No deje que el agua entre en el filtro de aire al lavar la motocicleta.

Tubo de drenaje

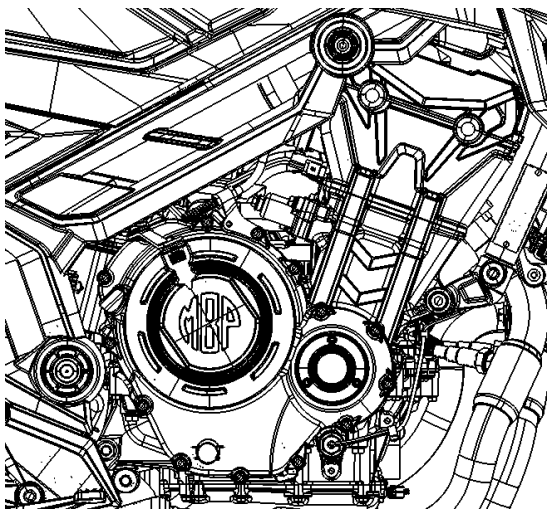

Retire el tubo de drenaje para vaciar el combustible residual del interior durante el mantenimiento regular.

**Nota:**

La frecuencia de inspección se incrementará adecuadamente en condiciones de alta humedad del aire.

**Nota:**

Asegúrese de volver a instalar el tubo de drenaje en su lugar después de la operación.

## Bujía

### Desmontaje de la bujía

Siga los siguientes pasos para extraer la bujía:

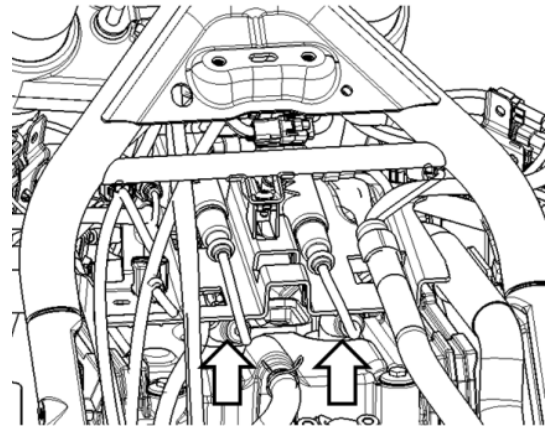

1. Retire los tapones de las bujías.
2. Retire la bujía con una llave de bujías.

**Advertencia:**

La suciedad puede entrar en el motor a través del orificio de montaje de la bujía, causando daños en el motor. Por favor, cubra el orificio de montaje de la bujía después de quitarla.

### Inspección de la bujía

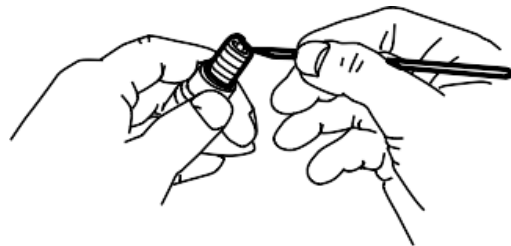

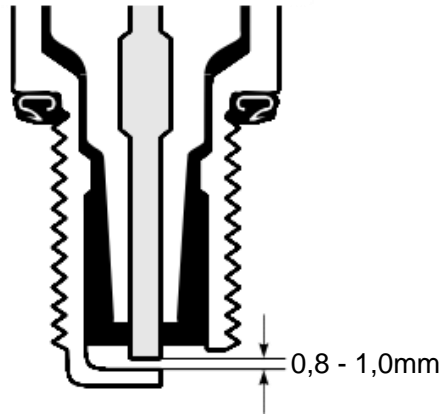

Limpe los depósitos de carbón en la bujía con un alambre de hierro duro o una aguja de acero, luego compruebe la separación de los electrodos de la bujía con una galga de espesores y, si es necesario, ajuste la separación de los electrodos a 0,8 - 1,0 mm.

Sustitución de la bujía

**Advertencia:**

**El rango de valor térmico de una bujía inadecuada no puede ajustarse al funcionamiento del motor. Causará daños en el motor, que no se podrán reclamar bajo garantía. Por favor, utilice la bujía con el modelo que se especifica a continuación.**

La bujía se sustituirá de acuerdo con el programa de mantenimiento regular. El desmontaje y la instalación de la bujía serán realizados por el concesionario.

Modelo de la bujía:

CPR8EA (NGK)

Separación de la bujía: 0,8 - 1,0mm

Par de apriete: 12N·m

## Aceite de motor

La selección de aceite de alta calidad y la sustitución periódica del aceite del motor son muy importantes para la durabilidad del motor. La inspección diaria del nivel de aceite y la sustitución periódica del aceite son dos tareas importantes que deben realizarse en el programa de mantenimiento.

### Inspección del nivel de aceite

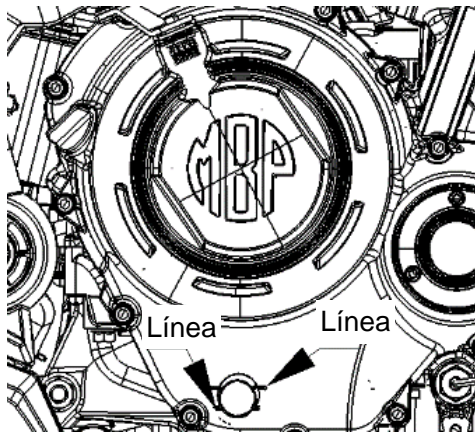

Siga los siguientes pasos para inspeccionar el nivel de aceite del motor.

1. Estacione la motocicleta con el caballete lateral sobre un terreno plano.
2. Arranque el motor y déjelo funcionar durante 3 minutos.
3. Apague el motor y espere 3 minutos.
4. Levante el caballete lateral y mantenga la motocicleta en una posición equilibrada, después compruebe el nivel de aceite del motor a través de la mirilla de comprobación del nivel de aceite situada en el lado derecho del motor. El nivel de aceite deberá estar entre la línea "F" y la línea "L".

#### Advertencia:

Hacer funcionar el motor con demasiado o demasiado poco aceite dañará el motor. Estacione la motocicleta sobre un terreno plano. Compruebe el nivel de aceite a través de la mirilla de comprobación del nivel de aceite. El nivel de aceite debe estar por encima de la línea "L" y por debajo de la línea "F".

## Cambio de aceite

Sustituya el aceite del motor en cada ciclo de mantenimiento. Sustituya el aceite en condiciones de motor caliente para drenar el aceite usado más a fondo. Los pasos son los siguientes:

1. Estacione la motocicleta con el caballete lateral.

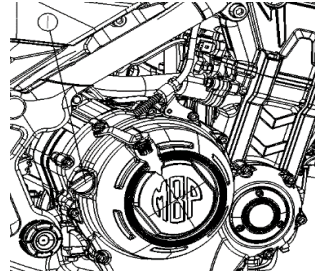

2. Retire el tapón de llenado de aceite ①.

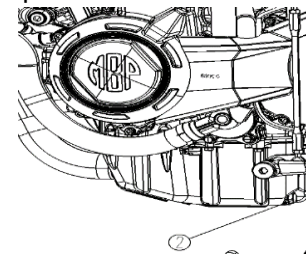

3. Coloque una bandeja de drenaje debajo del perno de drenaje ②.
4. Retire el perno de drenaje y drene el aceite usado.

#### Peligro:

- El aceite del motor y el tubo de escape del silenciador pueden quemar a las personas. Antes de vaciar el aceite usado, espere a que se enfríen el perno de drenaje y el tubo de escape.
- Los niños y las mascotas pueden sufrir daños si beben el aceite por error. La exposición prolongada al aceite de motor puede provocar cáncer de piel. La exposición a corto plazo al aceite de motor puede irritar la piel. Mantenga a los niños y a los animales domésticos alejados del aceite motor. Cuando cambie el aceite del motor, utilice ropa de manga larga y guantes de protección (como los guantes utilizados para lavar la ropa) para reducir la irritación. Si la piel entra en contacto con el aceite del motor, lávese a fondo con agua y jabón. Lavar la ropa y el trapo manchados de aceite de motor. Reciclar y eliminar correctamente el aceite de motor usado.

Nota:

Reciclar y eliminar correctamente el aceite de motor usado.

5. Vuelva a instalar el tornillo de drenaje ② y su arandela. Apriete el perno de drenaje ② con una llave (con un par de apriete de 30N-m).

6. Por favor, rellene unos 2,6±1L de aceite de motor nuevo SAE 10W-40 API SL o superior para motocicletas a través de la boca de llenado de aceite. (Si se sustituye el elemento filtrante de aceite del motor al mismo tiempo, es necesario rellenar unos 3L de aceite del motor)

**Advertencia:**

**Compruebe si el nivel de aceite está entre las marcas superior e inferior después de rellenar.**

7. Instale el tapón de la boca de llenado de aceite ①.

8. Haga funcionar el motor a diferentes velocidades durante 3 minutos. Compruebe si hay alguna fuga de las piezas que se han vuelto a montar durante el funcionamiento del motor.

9. Apague el motor y espere 3 minutos. Compruebe el nivel de aceite del motor a través de la mirilla de comprobación del nivel de aceite mientras la motocicleta está en marcha. Si el aceite del motor está por debajo de la línea "L", llene aceite nuevo hasta la línea "F". Vuelva a comprobar si hay alguna fuga.

## Elemento filtrante de aceite

Sustituya el elemento filtrante del aceite del motor en cada ciclo de mantenimiento. El elemento filtrante de aceite del motor se sustituirá cuando se vacíe el aceite del motor. Los pasos son los siguientes:

1. Drene bien el aceite del motor usado según el apartado "Cambio de aceite".

**Peligro:**

• **Los niños y las mascotas pueden sufrir daños si beben el aceite por error. La exposición prolongada al aceite de motor puede provocar cáncer de piel. La exposición a corto plazo al aceite de motor puede irritar la piel. Mantenga a los niños y a los animales domésticos alejados del aceite del motor y del elemento filtrante del aceite usado. Cuando cambie el aceite del motor, utilice ropa de manga larga y guantes de protección (como los guantes utilizados para lavar la ropa) para reducir la irritación. Si la piel entra en contacto con el aceite del motor, lávese a fondo con agua y jabón. Lavar la ropa y el trapo manchados de aceite de motor. Recicle y elimine correctamente el aceite de motor usado y el elemento filtrante del aceite.**

Nota:

Recicle y elimine correctamente el aceite de motor usado y el elemento filtrante del aceite.

2. Retire el elemento filtrante de aceite girándolo en sentido contrario a las agujas del reloj con una herramienta especial para la tapa o una herramienta especial para la correa de tamaño adecuado.

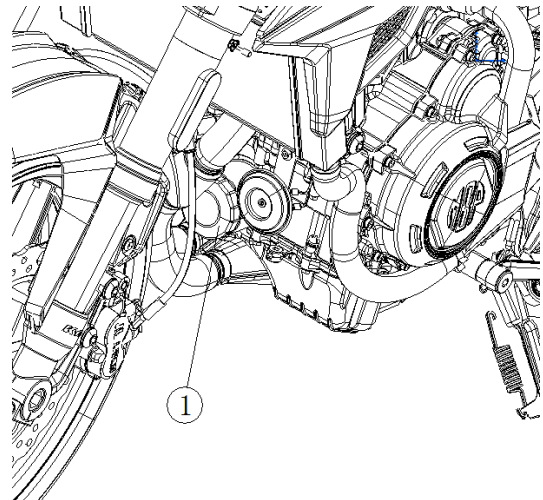

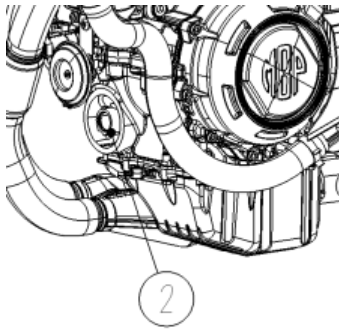

3. Utilice un trapo para limpiar la superficie de montaje ② del elemento filtrante de aceite en el motor.

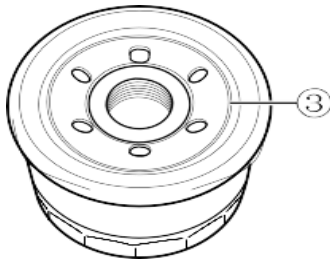

4. Aplique un poco de aceite nuevo en el anillo de sellado ③ del nuevo elemento filtrante de aceite.

**Advertencia:**

**La sustitución con un elemento filtrante de aceite incorrecto o un elemento filtrante de aceite con una rosca incorrecta puede dañar el motor. Se utilizarán las piezas originales de nuestra empresa.**

5. Gire el nuevo elemento filtrante de aceite manualmente hasta que el anillo de sellado del elemento filtrante de aceite entre en contacto con la superficie de montaje (sentirá una pequeña resistencia).

Notas:

Es muy importante instalar correctamente el elemento filtrante del aceite. El posicionamiento de precisión cuenta desde que el anillo de sellado del elemento filtrante de aceite contacta con la superficie de montaje.

Gire el elemento filtrante de aceite en 2 vueltas o apriételo según el par de apriete especificado.

6. Marque la posición del elemento filtrante de aceite al instalarlo con una herramienta especial.

Gire el elemento filtrante de aceite en 2 vueltas o apriételo según el par de apriete especificado.

Par de apriete para instalar el elemento filtrante del aceite:

12N·m

7. Instale el perno de drenaje con su arandela y rellene el aceite del motor nuevo según el apartado "Cambio de aceite". Instale el tapón de la boca de llenado de aceite. Haga funcionar el motor para comprobar si hay alguna fuga. Compruebe el nivel de aceite después de hacer funcionar el motor.

Nota:

Si se necesita la herramienta especial para el elemento filtrante de aceite, consulte a los talleres de reparación designados por nuestra empresa.

## Juego libre de la maneta de embrague

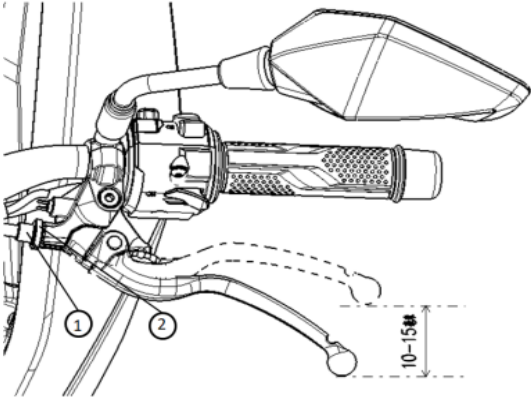

Mida el juego libre en el extremo de la maneta del embrague, que deberá estar en el rango de 10~15mm. Si el juego libre está fuera del rango, por favor, ajústelo con el siguiente método.

### Pequeño ajuste

1. Afloje la tuerca de bloqueo del cable de embrague ①.
2. Gire el ajustador del cable de embrague ② para conseguir un juego libre adecuado.
3. Apriete la tuerca de bloqueo del cable de embrague ①.

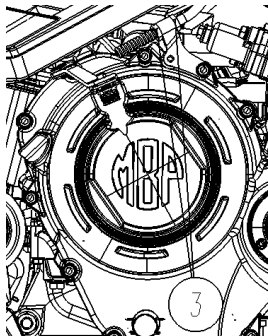

### Ajuste grande

1. Afloje la tuerca de bloqueo ③ del ajustador del cable de embrague.
2. Ajuste la posición del embrague para conseguir un juego libre adecuado.
3. Apriete la tuerca de bloqueo ③.

### Nota:

Cuando se suelta la maneta del embrague después del ajuste, el cable del embrague en el extremo del motor no está tensado y, cuando la maneta del embrague del motor se gira ligeramente a mano, hay espacio para la rotación a la izquierda y a la derecha.

### Nota:

El mantenimiento y el ajuste del embrague serán realizados por los talleres designados por nuestra empresa.

### Cuerpo del acelerador

El tornillo de tope del cuerpo del acelerador se ha ajustado con precisión y no se puede mover. Compruebe si la velocidad de ralentí es estable (después de que el motor está completamente calentado, la velocidad de ralentí del motor debe ser  $1200 \pm 100$  revoluciones por minuto), si no, por favor, busque personal de servicio profesional de los talleres de reparación designados por nuestra empresa para inspeccionar y reparar.

### Juego libre del acelerador

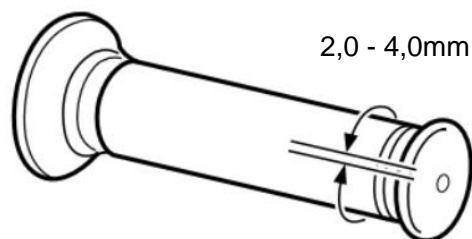
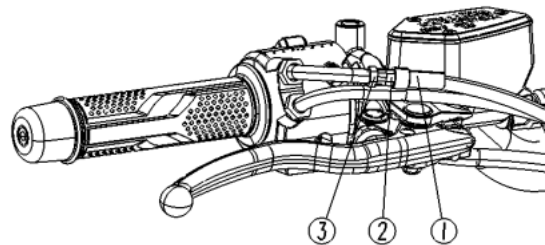

### Ajuste del juego libre del acelerador:

1. Retire el manguito de goma ①.
2. Afloje la tuerca de bloqueo ③.
3. Gire la tuerca de ajuste ② para ajustar el juego libre del acelerador a 2,0 y 4,0 mm.
4. Apriete la tuerca de bloqueo ③.
5. Monte el manguito de goma ①.

### Peligro:

- Una vez ajustada la holgura del cable del acelerador, asegúrese de que el puño del acelerador puede volver automáticamente a su posición inicial y de que la velocidad de ralentí no aumenta. El régimen de ralentí del motor no puede aumentarse cuando se gira la motocicleta.

## Velocidad de ralentí

El régimen de ralentí del motor se comprobará en condiciones de motor caliente. El régimen de ralentí del motor deberá estar en el rango de  $1200 \pm 100$  revoluciones por minuto.

Nota:

Si el régimen de ralentí del motor no está dentro del rango especificado, por favor, haga que los talleres designados por nuestra empresa inspeccionen la motocicleta.

## Sistema de control de emisiones por evaporación (EVAP)

La motocicleta está equipada con un sistema de control que evita que el combustible se evapore a la atmósfera. Los siguientes elementos deben ser revisados regularmente (cada 10.000 km o cada 30 meses). (1) Compruebe que cada línea de tubería esté conectada de forma fiable; (2) compruebe si hay grietas o daños en cada línea de tubería o en el contenedor de carbón activado ①, y sustitúyalos si es así; (3) compruebe si alguna línea de tubería o el contenedor de carbón activado ① están bloqueados, y limpie o sustituya si es necesario.

### Peligro:

- Si el EVAP necesita ser inspeccionado y reparado, se recomienda encarecidamente acudir a un taller cualificado.

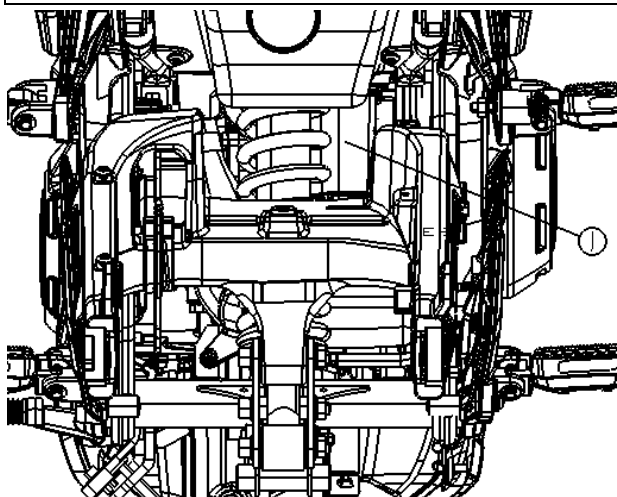

## Refrigerante

### Nivel de refrigerante

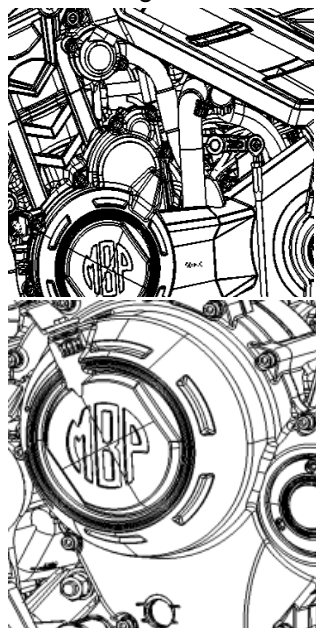

El nivel de refrigerante en el tanque de almacenamiento de refrigerante deberá mantenerse entre la línea "MAX" y la línea "MIN" en todo momento. Compruebe con frecuencia el nivel de refrigerante en las condiciones de funcionamiento de la motocicleta. Si el refrigerante está por debajo de la línea "L", por favor rellene el refrigerante apropiado mediante el siguiente método.

1. Estacione la motocicleta con el caballete lateral.

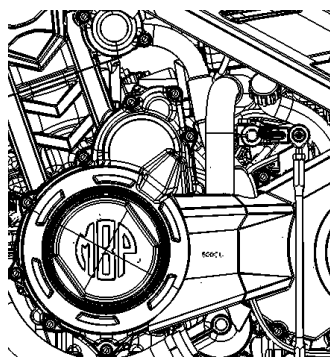

2. Destape el tanque de almacenamiento de refrigerante y rellene el refrigerante apropiado hasta la línea "F". Se puede consultar el contenido de la sección "Instrucciones para el uso de combustible, aceite y refrigerante".

Nota:

Compruebe el nivel de refrigerante en condiciones de motor frío. Si el tanque de almacenamiento de refrigerante está vacío, compruebe inmediatamente el sistema de refrigeración y rellene el refrigerante.

**Peligro:**

• **El refrigerante es perjudicial o mortal si se ingiere o se inhala, y es tóxico para los animales. No ingiera anticongelante o refrigerante. En caso de ingestión, no provoque el vómito y póngase en contacto con el centro de control de intoxicaciones o con el médico inmediatamente. En caso de inhalación, vaya a un entorno con aire fresco. Si el refrigerante entra en contacto con los ojos, aclare con agua limpia y consulte a un médico. Lávese bien las manos después de la operación. Mantenga a los niños y a los animales domésticos alejados del refrigerante.**

Sustitución del refrigerante

Sustituya el refrigerante cada 2 años.

Nota:

Para reemplazar el refrigerante, es necesario rellenar 1,7L de refrigerante en el tanque de almacenamiento y en el radiador.

Tubo de combustible

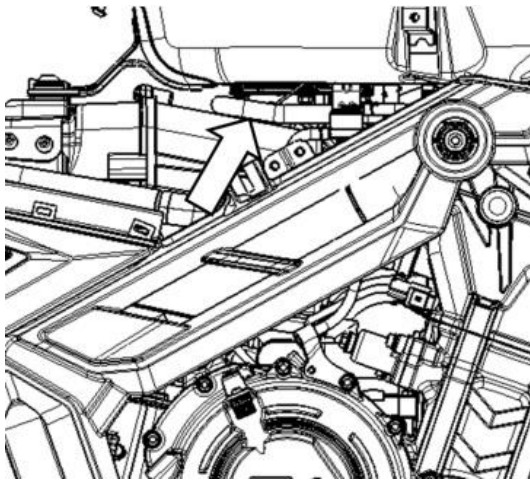

Levante el depósito de combustible para comprobar si el tubo de combustible está dañado o tiene una fuga. Si hay algún problema, hay que cambiar el tubo de combustible.

Nota:

No levante el depósito de combustible a la fuerza.

**Cadena de transmisión**

Este modelo de motocicleta está equipado con una cadena de transmisión circular hecha de materiales especiales, en lugar de la cadena de transmisión de tipo anillo de bloqueo dividido. La cadena de transmisión tiene una junta tórica especial, en la que está sellada la grasa lubricante. Cuando sea necesario sustituir la cadena de transmisión, acuda a los talleres de reparación designados por nuestra empresa.

Compruebe y ajuste la cadena de transmisión de la motocicleta antes de cada viaje. Compruebe y mantenga la cadena de transmisión con el siguiente método.

**Peligro:**

• **Para garantizar la seguridad, la cadena de transmisión deberá ser revisada y ajustada antes de cada viaje.**

Inspección de la cadena de transmisión

Al realizar la inspección de la cadena de transmisión, compruebe si existen los siguientes problemas:

- Pasador de cadena suelto
- Rodillo del pasador dañado
- Eslabón de cadena seco u oxidado
- Eslabón de cadena inflexible
- Desgaste excesivo
- Ajuste incorrecto de la cadena

Si observa un problema con la cadena de transmisión o si la cadena de transmisión está mal ajustada, póngase en contacto con uno de los talleres de reparación designados por nuestra empresa.

El desgaste de la cadena de transmisión siempre indica que el piñón también se ha desgastado. Por favor, compruebe si hay alguno de los siguientes problemas en relación con el piñón:

- el piñón está excesivamente desgastado
- algún diente de la rueda está roto o dañado
- alguna tuerca de sujeción del piñón está suelta

Si ha detectado alguno de los problemas anteriores en relación con el piñón, acuda a uno de los talleres de reparación designados por nuestra empresa.

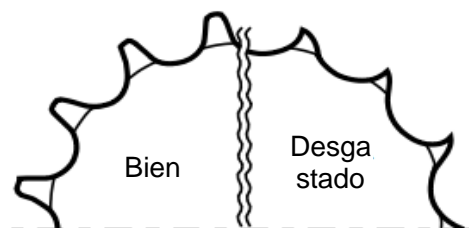

**Peligro:**

- **Es muy peligroso instalar de forma incorrecta la cadena de transmisión sustituida o utilizar una cadena de transmisión de tipo anillo de bloqueo dividido. La cadena de transmisión que no esté firmemente remachada o la cadena de transmisión de tipo anillo de bloqueo dividido que se utilice puede estar suelta, lo que puede causar accidentes o dañar el motor. No utilice la cadena de transmisión de tipo anillo de bloqueo dividido. Para la sustitución de la cadena de transmisión, se necesitan herramientas especiales y una cadena de transmisión de calidad de tipo anillo de bloqueo no dividido. Póngase en contacto con el taller de reparación designado por nuestra empresa para la sustitución.**

**Nota:**

Al sustituir la cadena de transmisión, compruebe el desgaste de los piñones delanteros y traseros y, si es necesario, sustituya los piñones simultáneamente.

Limpieza y lubricación de la cadena de transmisión

Limpie y lubrique regularmente la cadena de transmisión con el siguiente método:

1. Elimine la suciedad y el polvo de la cadena y tenga cuidado de no dañar el anillo de sellado.
2. Lave la cadena con un detergente para cadenas de anillos de sellado o con agua y detergente neutro.

**Advertencia:**

**Limpiar la cadena de forma incorrecta puede dañar el anillo de sellado y romper la cadena.**

**No utilice disolventes volátiles, como disolventes de pintura y gasolina.**

**No utilice un limpiador de alta presión para lavar la cadena.**

**No utilice un cepillo de alambre para lavar la cadena.**

3. Utilice un cepillo suave para lavar la cadena. Tenga cuidado de no dañar el anillo de sellado aunque se utilice un cepillo suave.
4. Limpie el agua y el detergente neutro y seque la cadena al aire.
5. Lubrique la cadena y las placas interiores y exteriores con aceite especial para cadenas de anillos de motocicletas.

**Advertencia:**

Algunos lubricantes para cadenas contienen disolventes y aditivos que pueden dañar el anillo de sellado, por lo que se debe utilizar un aceite especial para cadenas de anillos.

6. Después de lubricar completamente la cadena, limpie el exceso de aceite.

**Nota:**

Si no se dispone de un aceite especial para cadenas de anillos, se puede utilizar el aceite para engranajes de alta viscosidad SAE90.

Ajuste de la cadena de transmisión

Ajuste la holgura de la cadena de transmisión al rango apropiado. Aumente la frecuencia de ajuste de la cadena de transmisión según las condiciones de conducción.

**Peligro:**

- **Si la cadena de transmisión está demasiado floja, podría salirse del piñón, causando un accidente o graves daños al motor. Compruebe y ajuste la holgura de la cadena de transmisión antes de conducir la motocicleta.**

Ajuste la cadena de transmisión mediante los siguientes pasos:

**Peligro:**

- **El silenciador caliente puede provocar quemaduras. A veces el silenciador sigue caliente después de la parada del motor y puede provocar quemaduras. Espere a que el silenciador se enfríe para evitar quemaduras.**

1. Estacione la motocicleta con el caballete lateral.

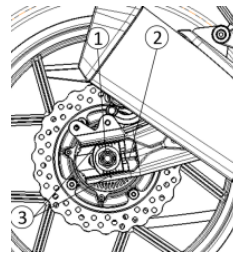

2. Afloje la tuerca del eje de la rueda ①.

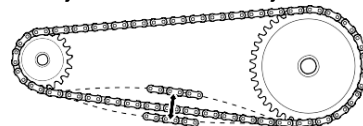

Carrera de balanceo de 25-35mm

3. Gire la tuerca de ajuste ② para ajustar la holgura de la cadena de transmisión. Mientras tanto, para asegurar la alineación de los piñones delanteros y traseros, ajuste las marcas de los lados izquierdo y derecho a la misma posición tomando como referencia las marcas ③ del ajustador y la posición de la horquilla trasera.

4. Apriete la tuerca del eje de la rueda ①.
  5. Vuelva a comprobar la holgura de la cadena de transmisión y reajústela si es necesario.
- Par de apriete de la tuerca del eje de la rueda trasera: 80 - 90N·m

**Advertencia:**

La cadena de transmisión de la motocicleta está fabricada con materias primas especiales. Para la sustitución de la cadena de transmisión, se utilizará el producto original de nuestra empresa (cadena sin fin DID520, 112 eslabones). Otras cadenas de transmisión utilizadas pueden causar daños tempranos.

## Sistema de frenos

Tanto las ruedas delanteras de la motocicleta como las traseras están equipadas con un freno de disco. Un sistema de frenos que funcione correctamente es muy importante para una conducción segura. Recuerde que debe hacer revisar el sistema de frenos regularmente en talleres cualificados.

**Peligro:**

- Los frenos son muy importantes para garantizar la seguridad personal del conductor. Deberá comprobar y ajustar los frenos con frecuencia y limpiar el barro de las pinzas de freno con regularidad para evitar que impida el movimiento del pistón.
- Si hay que llevar a cabo el mantenimiento del sistema de frenos, se recomienda encarecidamente acudir un taller cualificado. Disponen de herramientas completas y una gran habilidad, y pueden completar la tarea de la forma más segura y económica.
- Si no se revisa y mantiene el sistema de frenos, aumentará la posibilidad de sufrir un accidente. Asegúrese de comprobar el sistema de frenos según el apartado de "Controles previos al funcionamiento" cada vez que vaya a conducir la motocicleta. Mantenga el sistema de frenos de acuerdo con la tabla de mantenimiento regular.

Compruebe el sistema de frenos según los siguientes puntos:

- Compruebe el nivel del depósito de líquido de frenos.
- Compruebe si hay algún signo de fuga en los sistemas de freno delantero y trasero.
- Compruebe si la manguera del líquido de frenos tiene fugas o está rota.
- Compruebe el desgaste de los discos y las pastillas de freno.
- Accione los frenos delanteros y traseros para comprobar si son flexibles y eficaces.

**Advertencia:**

El sistema de frenos de disco adopta el frenado de alta presión. Para garantizar la seguridad, el ciclo de sustitución de la manguera del líquido de frenos o del líquido de frenos no debe superar la duración que se especifica en la sección de "Inspección y mantenimiento" de este documento.

## Líquido de frenos

### Depósito de líquido de frenos delantero

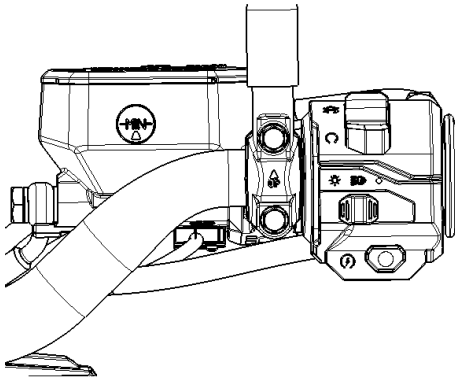

### Depósito de líquido de frenos trasero

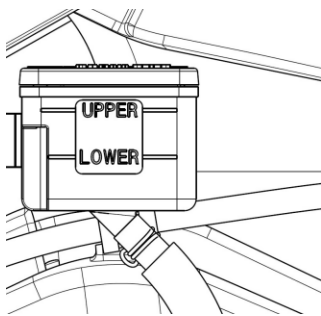

#### **Peligro:**

- **No lave los cilindros del líquido de frenos directamente con agua a alta presión.**
- **Si se ingiere, el líquido de frenos es perjudicial para el cuerpo humano o incluso mortal. El líquido de frenos es perjudicial en contacto con la piel y los ojos, y es tóxico para los animales. En caso de ingestión, no provoque el vómito y póngase en contacto inmediatamente con el centro de control de intoxicaciones o con el hospital. Si el líquido de frenos entra en contacto con los ojos, aclare con agua limpia y consulte a un médico. Lávese bien las manos. Mantenga a los niños y a los animales domésticos alejados del líquido de frenos.**

#### **Advertencia:**

**El líquido de frenos (DOT4) utilizado por la motocicleta no debe mezclarse con polvo, impurezas y líquidos de silicato o petróleo, o dañará gravemente el sistema de frenos. No utilice el líquido de frenos almacenado en recipientes abiertos. No utilice el líquido de frenos sobrante del último mantenimiento. Solo se puede utilizar el líquido de frenos especial para motocicletas. El líquido de frenos derramado puede corroer la superficie de la pintura o el plástico.**

Compruebe los niveles de líquido de frenos en los depósitos de líquido de frenos delantero y trasero. Si el nivel del depósito delantero está por debajo de la marca "MIN" y el nivel del depósito trasero está por debajo de la marca "LOWER", compruebe el desgaste de las pastillas de freno y las fugas de líquido de frenos.

Pastillas de freno  
Rueda delantera

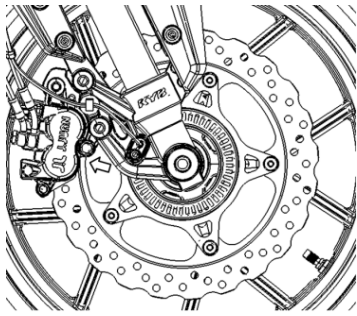

Rueda trasera

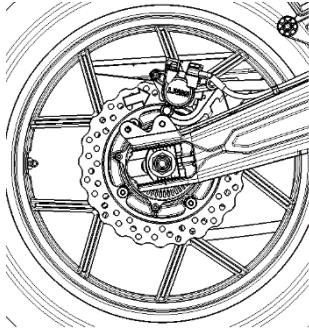

Compruebe si las pastillas de freno delanteras o traseras han alcanzado la marca de límite de desgaste. Si se alcanza el límite de desgaste, diríjase a los talleres designados por nuestra empresa para sustituir las pastillas de freno delanteras y traseras al mismo tiempo.

Pastilla de freno de la rueda delantera

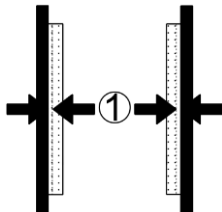

Pastilla de freno de la rueda trasera

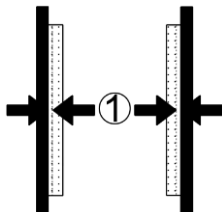

① Límite de desgaste de 1mm

**Peligro:**

- Si los frenos no se inspeccionan y mantienen con frecuencia o no se sustituyen a tiempo, aumentará la posibilidad de accidentes. Cuando sea necesario sustituir el disco de freno, acuda a los talleres de reparación designados por nuestra empresa. Inspeccione y mantenga las pastillas de freno según el método recomendado.
- Después de realizar el mantenimiento del sistema de frenos o de sustituir las pastillas de freno, si no se acciona la maneta o el pedal de freno varias veces antes de conducir la motocicleta, el efecto de frenado será deficiente, lo que puede provocar accidentes. Después del mantenimiento del sistema de frenos o de la sustitución de las pastillas de freno, accione la maneta o el pedal de freno varias veces hasta que las pastillas de freno puedan presionar los discos de freno con normalidad y las resistencias hidráulicas de la maneta y el pedal de freno vuelvan a ser normales.

**Advertencia:**

La sustitución de solo una de las dos pastillas de freno provocará una frenada desequilibrada. Por favor, sustituya las dos pastillas de freno simultáneamente. No accione la maneta o el pedal de freno si la pastilla está en una posición incorrecta. Si se acciona la maneta de freno o el pedal de freno, se dificultará el restablecimiento del pistón y se producirá una fuga de líquido de frenos.

Disco de freno  
Rueda delantera

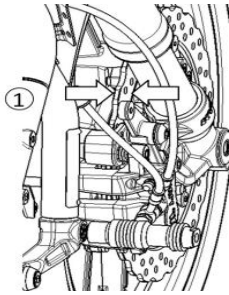

El punto clave de la comprobación del disco de freno delantero es comprobar si el grosor ① del disco de freno es inferior a 4,0 mm. Si el grosor es inferior a 4,0 mm, sustituya el disco de freno por uno nuevo.

Rueda trasera

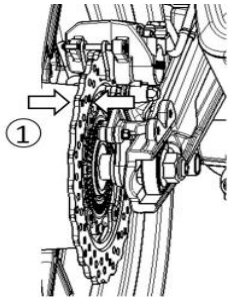

El punto clave de la comprobación del disco de freno trasero es comprobar si el grosor ① del disco de freno es inferior a 4,0 mm. Si el grosor es inferior a 4,0 mm, sustituya el disco de freno por uno nuevo.

**Peligro:**

- **No conduzca la motocicleta inmediatamente después de sustituir los discos o las pastillas de freno. Mantenga y suelte la maneta de freno varias veces para que los discos y las pastillas de freno se ajusten completamente y restablecer la fuerza de agarre normal, además de hacer que el líquido de frenos circule de forma estable.**
- **Después de cambiar los discos o las pastillas de freno, la distancia de frenado puede ser mayor que la original. El efecto de frenado óptimo se puede conseguir después de que los discos y las pastillas de freno realicen el rodaje completo, de unos 300 km, antes de eso, se debe mantener una distancia de frenado suficiente (mayor de la habitual).**

## Neumáticos

### Peligro:

- **No prestar atención a los siguientes puntos puede provocar accidentes por la rotura de los neumáticos. Los neumáticos son muy importantes porque conectan la motocicleta con el suelo. Por favor, siga las reglas: compruebe el estado de los neumáticos y la presión de los mismos, ajuste la presión de los neumáticos cada vez que vaya a conducir la motocicleta. Evite la sobrecarga de la motocicleta. Sustituya el neumático cuando alcance el límite de desgaste o cuando haya grietas y daños en la superficie del mismo. Utilice siempre neumáticos con el tamaño y las especificaciones que se indican en este documento. Equilibre los neumáticos después de la instalación. Lea atentamente la presente sección.**
- **Un rodaje incorrecto de los neumáticos provocará el deslizamiento y la pérdida de control. Tenga cuidado especialmente con neumáticos nuevos. Realice el rodaje de los neumáticos según lo especificado en la sección "Rodaje de neumáticos nuevos", y evite las aceleraciones rápidas, los giros bruscos y las frenadas de emergencia en los primeros 160 km de un neumático nuevo.**

### Presión y carga de los neumáticos

La presión y la carga correctas de los neumáticos son factores importantes. La sobrecarga provocará fallos en los neumáticos y hará que la motocicleta quede fuera de control.

Compruebe la presión de los neumáticos cada vez que vaya a conducir la motocicleta para asegurarse de que la presión y la carga respetan las indicaciones de la siguiente tabla. Compruebe y ajuste la presión de los neumáticos antes de conducir. Después de conducir, el neumático se calentará y la presión aumentará.

Una presión de los neumáticos demasiado baja dificultará los giros, lo que provocará un desgaste acelerado de los mismos. Una presión de los neumáticos demasiado alta disminuirá el área de contacto entre los neumáticos y el suelo, lo que puede provocar fácilmente un derrape y una pérdida de control.

Presiones de neumáticos recomendadas en condiciones de temperatura ambiente:

Carga del neumático	Solo conductor	Conductor y pasajero
Rueda delantera	220kPa	220kPa
Rueda trasera	250kPa	270kPa

Nota:

Compruebe regularmente la presión de los neumáticos, que no deberá ser inferior a los valores mencionados.

Nota:

Cuando vea que la presión de los neumáticos baja, compruebe si el neumático está perforado por un clavo, tiene un pequeño agujero o está dañado en el lado de la llanta. Los neumáticos sin cámara se desinflan gradualmente cuando tienen pequeños agujeros.

Condiciones y especificaciones de los neumáticos  
Unas condiciones y unas especificaciones incorrectas de los neumáticos afectarán al rendimiento de la motocicleta. Los daños y arañazos en los neumáticos provocarán fallos en los mismos y harán que la moto quede fuera de control. El desgaste excesivo de los neumáticos hará que éstos se pinchen, lo que provocará la pérdida de control de la motocicleta. El desgaste del neumático también afectará a su aspecto y modificará su rendimiento operativo.

Por favor, compruebe las condiciones y la presión de los neumáticos antes de cada uso de la motocicleta. Si el neumático tiene muchos daños evidentes, como grietas y arañazos, o alcanza la marca de límite de desgaste, debe ser sustituido.

Indicador de desgaste de la banda de rodadura ▲ Marca del triángulo

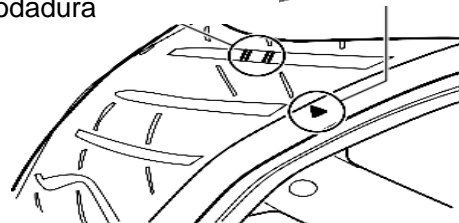

Nota:

El desgaste de la banda de rodadura se indica con una marca triangular. Si la marca de desgaste de la banda de rodadura entra en contacto con el suelo, indica que el neumático ha alcanzado el límite de desgaste. El neumático debe ser reemplazado.

Cuando sustituya el neumático, asegúrese de que los tamaños y modelos de los nuevos neumáticos cumplen con las especificaciones de la tabla siguiente. Si se sustituyen los neumáticos por otros de diferente tamaño o modelo, la maniobrabilidad de la motocicleta se verá afectada, lo que puede provocar la pérdida de control de la misma.

	Rueda delantera	Rueda trasera
Tamaño	120/70 ZR 17M/C (58W) Neumático sin cámara	160/60 ZR 17M/C (69W) Neumático sin cámara

**Peligro:**

- El uso de neumáticos distintos a los estándar puede causar problemas. Le aconsejamos sinceramente que utilice los neumáticos estándar.

Tras la reparación o la sustitución, los neumáticos deben equilibrarse. Es muy importante equilibrar los neumáticos, lo que puede evitar el contacto inestable entre los neumáticos y el suelo, y también un desgaste desigual.

**Peligro:**

- Si los neumáticos no están bien equilibrados después de la reparación o la instalación, se reducirá su vida útil y dificultarán el control de la motocicleta. Por favor, acuda a los talleres designados por nuestra empresa para el mantenimiento, sustitución y equilibrado de los neumáticos, ya que cuentan con las herramientas y la experiencia necesarias. Instale los neumáticos según la dirección indicada en el lateral de cada neumático.

**Peligro:**

- El no mantenimiento de los neumáticos sin cámara de acuerdo con las siguientes especificaciones puede causar accidentes. Los métodos de mantenimiento de los neumáticos sin cámara y los neumáticos con cámara son diferentes. La parte de contacto entre la llanta y el talón del neumático sin cámara está sellada. Para evitar los pinchazos, se necesitan herramientas especiales y un desmontador especial para el desmontaje y la instalación de neumáticos sin cámara, a fin de proteger las llantas y los talones. Para reparar el pequeño orificio de un neumático sin cámara, se deberá desmontar el neumático y parchearlo desde el interior. No adopte el método de parcheo exterior, porque el parche puede aflojarse debido a la fuerza centrífuga del neumático durante el giro. La velocidad de la motocicleta no debe superar los 80 km/h en las 24 horas siguientes a la reparación del neumático y no debe superar los 130 km/h después. Si la velocidad supera los límites, el fuerte aumento de calor generado por los neumáticos puede hacer que los parches sean ineficaces, provocando que se deshinchén. Si el lateral del neumático está dañado o la parte dañada es mayor de 6 mm, el neumático no puede ser reparado y seguir siendo utilizado.

**Peligro:**

- La presión de los neumáticos y las condiciones de la superficie son muy importantes para el buen funcionamiento y la seguridad de la motocicleta. Por favor, compruebe la presión y la superficie de los neumáticos con frecuencia.

## Fusibles

Caja de fusibles izquierda:

MAIN 30A
HEAD LIGHT 10A
METER 5A
ABS VR 10A
ABS MR 25A
FUEL 10A

- un fusible principal de 30A protege todos los circuitos;
- un fusible de 10A protege el faro;
- un fusible de 5A protege el panel de instrumentos;
- un fusible de 10A protege el cuerpo de la válvula de ABS;
- un fusible de 25A protege el cuerpo de la bomba de ABS;
- un fusible de 10A protege la bomba de combustible.

Caja de fusibles derecha:

TURN/STOP 5A
HORN/PASS 10A
FI 20A
FAN 15A
LAMP 5A
IGN 20A

- un fusible de 5A protege las luces de los intermitentes y la luz de freno;
- un fusible de 10A protege el claxon y la luz de adelantamiento;
- un fusible de 20A protege el sistema electrónico de inyección de combustible;
- un fusible de 15A protege el ventilador del radiador;
- un fusible de 5A protege la luz de posición y la luz de la matrícula;
- un fusible de 20A protege la alimentación del interruptor de llave.

### Peligro:

- No utilice fusibles que no sean los de las especificaciones prescritas, y no conecte directamente sin ningún fusible. De lo contrario, tendrá graves repercusiones en el sistema eléctrico, incluso provocará incendios, quemará la motocicleta o perderá la potencia del motor, lo cual es muy peligroso.

### Advertencia:

- Asegúrese de utilizar únicamente fusibles de las corrientes nominales prescritas. No utilice sustitutos, como papel de aluminio o alambre de hierro. Si el fusible se funde a menudo en un periodo corto, indica que hay un fallo en el sistema eléctrico. Diríjase a los talleres de reparación para la inspección y el mantenimiento.

## Resolución de problemas

---

Inspección del sistema de encendido .....	61
El motor no funciona .....	62

ES

## Resolución de problemas

El contenido de la sección de resolución de problemas puede ayudarle a encontrar las causas de los problemas habituales.

### **Advertencia:**

**Un mantenimiento y ajuste incorrectos dañarán la motocicleta y dificultarán la identificación de las causas de la avería. Estos daños no entran en el ámbito de las tres garantías (de reparación, sustitución y devolución). Si no está seguro de cómo proceder correctamente, consulte a los talleres de reparación designados por nuestra empresa.**

**Antes de la resolución de problemas, es mejor que consulte primero a los talleres de reparación designados por nuestra empresa. Los talleres de reparación resolverán los problemas por usted.**

Si el motor no arranca, por favor, identifique las causas mediante la siguiente inspección.

## Inspección del sistema de encendido

1. Retire la bujía y conecte el capuchón de la bujía.

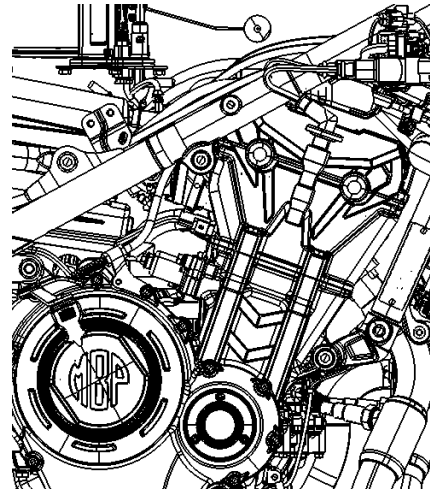

2. Ponga la bujía en el motor; el interruptor de encendido en la posición "Q" y el interruptor de parada del motor en la posición "Q"; coloque el cambio de punto muerto y corte el embrague (sujete la maneta del embrague con firmeza). Pulse el botón de arranque  y si el sistema de encendido funciona normalmente, se producirá una chispa azul entre los electrodos de la bujía. Si no hay chispa, póngase en contacto con los talleres de reparación designados por nuestra empresa.

### **Peligro:**

- **No fije la bujía alrededor del orificio de la bujía para realizar la inspección anterior, porque la mezcla combustible en el cilindro puede inflamarse por la chispa.**
- **Para reducir la posibilidad de una descarga eléctrica, es mejor que la parte metálica de la carcasa de la bujía esté pegada a la parte metálica no pintada del cuerpo del motor.**
- **Para evitar la posibilidad de que una descarga eléctrica provoque accidentes, la inspección no deberá ser llevada a cabo por personas con enfermedades cardíacas o marcapasos.**

## El motor no funciona

1. Asegúrese de que hay suficiente combustible en el depósito.
2. Si aparece el símbolo , significa que el sistema tiene problemas. Lleve la motocicleta a los talleres designados por nuestra empresa. El significado de la pantalla puede explicarse tomando como referencia el contenido de la interfaz de diagnóstico de la ECU.
3. Compruebe si el sistema de encendido funciona normalmente.
4. Compruebe la velocidad de ralentí. La velocidad de ralentí correcta es de  $1200 \pm 100$  revoluciones por minuto.

### **Peligro:**

- **No deje que el combustible fluya por todas partes y recójalo en un recipiente. No deje que el combustible se acerque al motor y al silenciador a alta temperatura. Durante la inspección, manténgase alejado del humo y del fuego y no se acerque a ninguna fuente de fuego o calor.**

## Método de almacenamiento, limpieza de la moto y transporte

---

Método de almacenamiento .....	64
Método de reutilización .....	65
Prevención de la oxidación .....	65
Limpieza de la moto .....	66
Comprobación después de la limpieza .....	67
Transporte .....	68

## Método de almacenamiento

Si su motocicleta no se utiliza durante algún tiempo y requiere un mantenimiento especial, necesitará algunos materiales, equipos y técnicas especiales. Por lo tanto, se recomienda que elija uno de los talleres designados por nuestra empresa para llevar a cabo dichas labores de mantenimiento. Si desea realizar el mantenimiento usted mismo, haga lo siguiente:

### Motocicleta

Limpie la motocicleta a fondo. Estacione la motocicleta con el caballete lateral sobre un terreno plano. Gire el manillar hacia la izquierda, bloquee la parte delantera y retire la llave.

### Combustible

Vacíe el combustible del depósito en un recipiente adecuado mediante sifón u otros métodos apropiados.

### Motor

1. Retire la bujía y vierta una cucharada de aceite nuevo en cada orificio de la bujía, luego vuelva a instalar las bujías y deje que el cigüeñal del motor funcione varias veces.
2. Vacíe el aceite del motor y rellene el cárter con aceite nuevo.
3. Cubra el orificio de admisión del filtro de aire y el orificio de escape del silenciador con trapos que contengan aceite nuevo para evitar la entrada de humedad.

### Batería

1. Retire la batería consultando el apartado de "Batería".
2. Limpie la superficie de la batería con agua jabonosa neutra para eliminar el óxido y la corrosión de los terminales y los conectores del cableado.
3. Almacene la batería en interior por encima de 0°C.

### Neumáticos

Ajuste la presión de los neumáticos a la presión especificada.

### Superficie de la moto

- **Pulverice el agente protector del caucho sobre las superficies de las piezas de resina y caucho.**

- **Pulverice pintura antioxidante sobre las superficies de las piezas sin tratamiento superficial.**

- **Cubra la superficie pintada con cera para automóviles.**

- **Mantenimiento durante el almacenamiento**

- **Cargue la batería una vez al mes. Método de carga estándar: limite la tensión de carga a 14-15V y la corriente a no más de 0,3C (C indica una capacidad nominal de 10 horas, por ejemplo, para una batería de 8Ah, la corriente no debe ser superior a 2,4A).**

## Método de reutilización

1. Limpie la motocicleta a fondo.
2. Retire los trapos que cubren el puerto de admisión del filtro de aire y el puerto de escape del silenciador.
3. Vacíe el aceite del motor. Sustituya el filtro de aceite y rellene con aceite de motor nuevo según las indicaciones de este documento.
4. Desmunte las bujías. Ponga el motor en funcionamiento varias veces. Vuelva a instalar las bujías.
5. Vuelva a instalar la batería consultando el apartado de "Batería".
6. Asegúrese de que la motocicleta esté bien lubricada.
7. Realice las comprobaciones según lo especificado en la sección de "Controles previos al funcionamiento".
8. Arranque la motocicleta de acuerdo con lo indicado al respecto en este documento.

## Prevención de la oxidación

Mantenga la motocicleta con cuidado y preste atención a la prevención del óxido; de esta manera, la motocicleta parecerá nueva incluso después de muchos años.

Puntos clave para la prevención de la oxidación

Factores que provocan daños por oxidación:

- Acumulación de sal en carreteras saladas, suciedad, humedad y productos químicos.
  - Superficie de la pieza pintada dañada por pequeñas piedras o grava, abollada y rayada.
- Las carreteras saladas, la brisa marina, la contaminación industrial y el entorno de alta humedad pueden causar oxidación.

## Cómo evitar la oxidación

- Lave la motocicleta al menos una vez al mes. Mantenga la motocicleta limpia y seca en la medida de lo posible.
- Elimine la suciedad de la superficie de la motocicleta. Las carreteras saladas, los productos químicos, el asfalto, la savia de los árboles, los excrementos de los pájaros y las emisiones industriales pueden dañar su motocicleta, así que elimine la suciedad lo antes posible. Si es difícil de limpiar con agua, límpiela con detergente, pero deberá cumplir con los requisitos del detergente.
- Solucione los daños lo antes posible. Compruebe cuidadosamente los daños en la superficie pintada de la motocicleta. Si se encuentra alguna rebaba o arañazo, arréglole inmediatamente para evitar daños mayores. Si la rebaba o el arañazo atraviesan toda la superficie de la pieza, hágala reparar por los talleres de reparación designados por nuestra empresa.
- Estacione la motocicleta en un lugar seco y ventilado. Si a menudo limpia su moto en el garaje y la aparca allí, el garaje estará bastante húmedo. La alta humedad facilitará la oxidación. Si el espacio está mal ventilado, la motocicleta mojada también se oxidará, incluso en un entorno con temperaturas elevadas.
- Cubra la moto. Proteja la motocicleta del sol del mediodía, ya que la luz del sol provocará la decoloración de las piezas pintadas y de plástico, y el desvanecimiento del color del panel de instrumentos. El uso de una cubierta transpirable de calidad puede proteger la motocicleta de los rayos ultravioleta de la luz solar, y reducir la acumulación de suciedad y contaminantes del aire. Los concesionarios de nuestra compañía pueden ayudarle a elegir la cobertura adecuada para su motocicleta.

## Limpieza de la motocicleta

### Lavado de la motocicleta

Lave la motocicleta de acuerdo con las siguientes instrucciones:

1. Lave la suciedad y el barro de la superficie de la moto con agua fría. Para limpiar, puede utilizar una esponja o un cepillo suaves. El uso de materiales duros rayará las piezas.

2. Lave la motocicleta a fondo con detergente neutro o jabón para automóviles, gasa o un paño suave. La gasa o el paño suave se sumergirán con frecuencia en detergente.

#### Nota:

Si la motocicleta se utiliza en una carretera salada o a la orilla del mar, deberá lavarse con agua fría inmediatamente después de su uso. Asegúrese de utilizar agua fría, ya que el agua caliente acelerará la corrosión.

#### Nota:

Evite lavar por aspersión para evitar que el agua fluya hacia las siguientes posiciones:

- Interruptor de encendido
- Bujía
- Depósito de combustible
- Sistema de inyección de combustible
- Depósito de líquido de frenos delantero

#### **Advertencia:**

**El agua a alta presión de las máquinas de lavado automáticas puede dañar la motocicleta, y también puede causar oxidación, corrosión y desgaste acelerado. La máquina de lavado de piezas puede dañar la motocicleta. No lave la motocicleta directamente con agua a alta presión. No utilice la máquina de lavado de piezas para limpiar el cuerpo del acelerador y el inyector de combustible.**

3. Después de limpiar la suciedad de la superficie de la motocicleta, enjuague el detergente residual con agua corriente.

4. Después de aclarar bien la moto, límpiela con un trapo suave y húmedo y déjela secar a la sombra.

5. Compruebe cuidadosamente los daños en las superficies pintadas. Si hay algún daño, arréglole con materiales de reparación adecuados siguiendo los siguientes pasos:

- a. Lave los puntos dañados y déjelos secar.
- b. Mezcle los materiales de reparación y aplíquelos en el punto dañado suavemente con un cepillo.
- c. Deje que el punto reparado se seque completamente.

Nota:

En el interior del faro se generará agua nebulizada cuando la motocicleta esté en marcha después de un lavado o bajo la lluvia. Desaparecerá gradualmente después de encender el faro. Elimine el vaho encendiendo el faro antes de arrancar el motor para evitar la sobrecarga de la batería.

**Advertencia:**

**No lave la moto con detergentes alcalinos o ácidos. No utilice gasolina, líquido de frenos u otros disolventes que puedan dañar la motocicleta. Lave la motocicleta con un trapo suave y agua tibia con detergente neutro.**

Encerado de la motocicleta

Después de la limpieza, se recomienda encerar la moto, lo que no solo puede proteger las piezas, sino que también las embellece.

- Utilice cera para coches de calidad y un producto abrillantador.
- Preste atención a las precauciones de uso de los productos de cera y abrillantador para coches.

Comprobación después de la limpieza

Para prolongar la vida útil de la motocicleta, por favor, lubríquela consultando la sección de "Lubricación".

**Peligro:**

- **Es muy peligroso conducir la moto cuando los frenos están mojados, porque los frenos mojados no pueden proporcionar la misma fuerza de frenado que los secos, lo que puede provocar accidentes. Después de lavar la motocicleta, conduzca a baja velocidad para probar el sistema de frenado. Si es necesario, accione los frenos varias veces para secar las pastillas.**

Compruebe los problemas que se producen después del uso consultando la sección de "Controles previos al funcionamiento".

## Transporte

El combustible debe ser drenado antes del transporte de la motocicleta, porque el combustible es altamente inflamable y puede causar explosiones bajo ciertas condiciones. El vaciado, el almacenamiento o el rellenado de combustible se realizará en lugares donde no haya llamas abiertas y que estén bien ventilados después de que el motor deje de funcionar. Los pasos para drenar el combustible son los siguientes.

- (1) Apague el motor y retire la llave de contacto.
- (2) Vacíe el combustible del depósito en un recipiente adecuado mediante sifón u otros métodos apropiados.

### **Advertencia:**

**Asegúrese de vaciar bien el combustible del depósito antes de transportar la motocicleta. Mantenga la motocicleta en estado normal de funcionamiento durante el transporte para evitar fugas de aceite.**

## Instrucciones para el uso de la batería

### 1 Uso de la batería nueva

1.1 Compruebe el aspecto de la batería: la carcasa no debe tener ningún rasguño o grieta, la tapa no debe estar suelta y los terminales no deben estar inclinados o deformados.

### 1.2 Instalación

1.2.1 Conecte primero el cable positivo (+) (cable rojo) y luego el cable negativo (-). Asegúrese de no conectar las polaridades al revés, o dañará el rectificador regulado y otras partes eléctricas.

1.2.2 Después de apretar los tornillos, aplique mantequilla o vaselina en los tornillos, tuercas y terminales para evitar el mal contacto debido a la oxidación.

### 2 Uso y mantenimiento

2.1 La duración del arranque no debe superar los 5 segundos; si sigue sin arrancar después de varios intentos, por favor, compruebe el sistema de suministro de combustible y los sistemas de arranque y encendido.

2.2 Las siguientes circunstancias provocarán la sobrecarga o infracarga de la batería, lo que acortará su vida útil.

- a. Arranque eléctrico frecuente y recorridos cortos;
- b. Funcionar a baja velocidad durante mucho tiempo;
- c. Mantener la palanca de freno durante la marcha para que la luz de freno esté siempre encendida
- d. Instalar accesorios eléctricos adicionales o sustituir por una bombilla de mayor potencia.

2.3 Recargar inmediatamente en caso de reducción de la velocidad del motor de arranque, atenuación de las luces o caída del sonido de la bocina.

2.4 Si la motocicleta no se va a utilizar durante mucho tiempo, recargue la batería antes de guardarla, y recárguela una vez al mes después.

### 2.5 Carga

2.5.1 Utilice un cargador especial para la batería de la motocicleta. No retire la tapa de la batería mientras se carga; mantenga la habitación bien ventilada y evite las llamas abiertas.

2.5.2 Los métodos de carga incluyen la carga estándar y la carga rápida. Salvo en caso de emergencia, trate de adoptar la carga estándar para prolongar la vida de la batería.

### 3 Precauciones

3.1 No retire la tapa de la batería en ningún momento, ni rellene el electrolito o el agua.

3.2 No se acerque a llamas abiertas durante el uso o la carga de la batería. Evite el cortocircuito entre los polos positivo y negativo y el aflojamiento de los terminales positivo y negativo para impedir la explosión de la batería.

3.3 El electrolito contiene un ácido fuerte, por lo que hay que evitar que se derrame sobre la piel, la ropa o los ojos. Una vez en contacto, lave inmediatamente con abundante agua y acuda al hospital. En caso de ingestión por error, acuda inmediatamente al hospital.

3.4 Mantenga el electrolito fuera del alcance de los niños.

3.5 La instalación de una alarma antirrobo adicional tendrá un cierto impacto en la batería. Se sugiere utilizar las alarmas antirrobo recomendadas por nuestra empresa. El uso de otras alarmas antirrobo puede provocar el fallo del sistema de circuitos, o incluso dañar la batería, el rectificador regulado y otras piezas eléctricas.

## Especificaciones

### Tamaño y peso en vacío

Longitud.....	2145 mm
Anchura.....	775 mm
Altura.....	1100 mm
Distancia entre ejes.....	1420 mm
Distancia al suelo.....	165 mm
Altura del asiento.....	790 mm
Peso en vacío.....	208 kg
Masa bruta.....	393 kg

### Motor

Tipo.....	Dos cilindros, vertical, 4 tiempos, refrigerado por líquido
Número de cilindros.....	2
Diámetro del cilindro.....	68 mm
Carrera.....	67 mm
Desplazamiento.....	486 ml
Relación de compresión.....	10.7:1
Modo de arranque.....	Arranque eléctrico
Tipo de lubricación.....	Presión y salpicaduras
Potencia.....	35,0 KW 8500 r/min
Par de apriete.....	45,0 N-m 6750 r/min

### Sistema de transmisión

Embrague.....	Embrague multidisco en baño de aceite
Transmisión.....	Cambio de 6 velocidades
Relación de velocidad primaria.....	2,029
Relación de velocidad final.....	2,733
Relación de transmisión: Primera velocidad.....	3,357
Segunda velocidad.....	2,050
Tercera velocidad.....	1,571
Cuarta velocidad.....	1,286
Quinta velocidad.....	1,130
Sexta velocidad.....	1,042

Cadena de transmisión..... Cadena sin fin, DID520 112

### Principales indicadores de rendimiento

Consumo de combustible.....	4,0L/100 km
Velocidad máxima.....	160±5% km/h
Pendiente superable.....	≥28°

## Sistema de desplazamiento

Diámetro del radio de giro.....	5 m
Especificaciones del neumático delantero.....	120/70 ZR 17 M/C (58W) Neumático sin cámara
Especificaciones del neumático delantero.....	160/60 ZR 17 M/C (69W) Neumático sin cámara

## Sistema eléctrico

Tipo de encendido.....	Controlado por la ECU
Modelo de bujía.....	NGK CPR8EA
Especificaciones de la batería.....	12V, 8Ah
Especificaciones de los fusibles.....	5A (3), 10A (4), 15A (1), 20A (2), 25A (1), 30A (1)
Especificaciones de las luces cortas / luces largas.....	12V, 10,5W/21,2W
Especificaciones de la luz de posición delantera.....	12V, 1,05W
Especificaciones de la luz de conducción diurna.....	12V, 2,63W
Especificaciones de los intermitentes.....	12V, 0.9W
Especificaciones de la luz de posición trasera / luz de freno.....	12V, 2,7W/4W
Especificaciones de la luz de la matrícula trasera.....	12V, 0,6W
Volumen	
Volumen efectivo del depósito de combustible.....	17 L
Aceite de motor.....	2,6±0,1 L
Volumen de refrigerante.....	1,7 L
Marca del aceite.....	SAE 10W-40
Marca del refrigerante.....	Kunlun, -40°, refrigerante anticongelante de glicol orgánico
Modelo líquido de frenos.....	DOT 4 (cumple los criterios de calidad de GB 12981- HZY4)